



N° Prot. _____ / _____

Firma DS _____

Adriano Corvino

I.I.S. "PAOLO BOSELLI" - TORINO
Prot. 0008596 del 12/09/2020
(Uscita)



ISTITUTO DI ISTRUZIONE SUPERIORE "Paolo BOSELLI"

Via Montecuccoli 12 - 10121 Torino

Telefono: 011538883 – Fax: 011549342

e-mail tois052008@istruzione.it PEC tois052008@pec.istruzione.it

Sito Web <http://www.istitutoboselli.it/>

CU : UFBB4S – Cod. Mecc. TOIS052008 C.F. 80090240013

**COMUNE DI TORINO
CITTA' METROPOLITANA DI TORINO**

Settore Istruzione P85

Codice Ateco 85.32.0

Istruzione secondaria di secondo grado di formazione tecnica, professionale e artistica

AGGIORNAMENTO/INTEGRAZIONE AL DOCUMENTO DI VALUTAZIONE DEI RISCHI PER LA SICUREZZA E SALUTE DEI LAVORATORI NELLA SCUOLA

Decreto Legislativo 09 Aprile 2008, n.81, art.29 comma 3

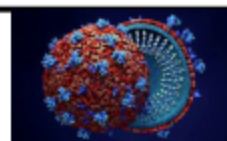

*Protocollo Piano di Istituto
per contrasto e il contenimento
della diffusione di Covid-19 nelle Scuole del
Sistema Nazionale di Istruzione
Protocollo Sicurezza nella Scuola dal 01.09.2020*

A.S. 2020/2021

Relativo alla Sede / Edificio

Plesso/Sede Via Montecuccoli 12 - 10121 Torino

Plesso/Sede Via Sansovino 150- 10151 Torino

Plesso/Sede Via Luini 123 – 10149 Torino



ISTITUTO ISTRUZIONE SUPERIORE
Paolo BOSELLI
Via Montecuccoli 12 - 10121 Torino
Tel. 011538883 Fax 011549342

e-mail TOIS052008@istruzione.it Web <http://www.istitutoboselli.it/>
CU : UFBB45 - Cod. Mecc. TOIS052008 - C.F. 80090240013

**Piano di Istituto
per contrasto e il contenimento
della diffusione di Covid-19 nella Scuola**



Pagina 2 di 80
Ediz. 01
Rev. 00/6

DOCUMENTO PER LA SICUREZZA E SALUTE DEI LAVORATORI

(in applicazione del D. Lgs. n. 81/08 con particolare riferimento all'art.28, comma.2, lettera A,B,C)

**Aggiornamento/Integrazione
Al Documento di Valutazione dei Rischi
A.S. 2020/2021**

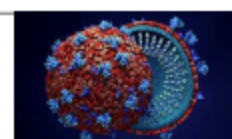

*Protocollo Piano di Istituto
per contrasto e il contenimento
della diffusione di Covid-19 nelle Scuole del
Sistema Nazionale di Istruzione
Protocollo Sicurezza nella Scuola dal 01.09.2020*

Sedi / Edifici

Plessi IIS "Paolo Boselli"

TO1 - TO4 - Via Montecuccoli, 12 - 10121 Torino

TO2 - Via Sansovino, 150 - 10151 Torino

TO3 - Via Luini, 123 - 10149 Torino

Rev.	Data	Firme	Firme	Firme
		Redatto da	Verificato da	Approvato da
00/6	01 Settembre 2020	DS Dott.ssa Adriana CIARAVELLA 	DS Dott.ssa Adriana CIARAVELLA 	DS Dott.ssa Adriana CIARAVELLA
		RSPP dott. Nicola BARILE 	RSPP dott. Nicola BARILE 	



ISTITUTO ISTRUZIONE SUPERIORE
Paolo BOSELLI
Via Montecuccoli 12 - 10121 Torino
Tel. 011538883 Fax 011549342

e-mail TOIS052008@istruzione.it Web <http://www.istitutoboselli.it/>
CU : UFBB4S – Cod. Mecc. TOIS052008 - C.F. 80090240013

Piano di Istituto per contrasto e il contenimento della diffusione di Covid-19 nella Scuola



Pagina 3 di 80
Ediz. 01
Rev. 00/6

SOMMARIO

PROTOCOLLO DI SICUREZZA NELLA SCUOLA.....	4
PREMESSA.....	4
OBIETTIVO DEL PIANO.....	4
RIFERIMENTI NORMATIVI.....	4
INFORMAZIONE DEL PERSONALE E DEI TERZI.....	5
MODALITÀ DI INGRESSO IN ISTITUTO DEL PERSONALE DIPENDENTE.....	7
MODALITÀ DI ACCESSO NEL PLESSO SCOLASTICO DA PARTE DI VISITATORI, FORNITORI E MANUTENTORI.....	21
PULIZIA E SANIFICAZIONE.....	25
PRECAUZIONI IGIENICHE PERSONALI.....	30
QUALITÀ DELL'ARIA INDOOR E IMPIANTI DI TRATTAMENTO ARIA.....	31
PRECAUZIONI IGIENICHE PERSONALI.....	35
DISPOSITIVI DI PROTEZIONE INDIVIDUALE.....	36
DISPOSITIVI DI PROTEZIONE INDIVIDUALE FORNITI AI LAVORATORI.....	38
CONFRONTO TRA I DIVERSI TIPI DI MASCHERINE UTILIZZABILI A SCUOLA.....	44
DISPOSITIVI DI PROTEZIONE INDIVIDUALE CHE I LAVORATORI DELLA SCUOLA DEVONO UTILIZZARE NELLA LORO ATTIVITÀ.....	45
DPC DISPOSITIVI DI PROTEZIONE COLLETTIVA.....	46
SEGNALETICA E CARTELLONISTICA.....	47
SEGNALETICA DI SICUREZZA.....	48
GESTIONE SPAZI COMUNI COMPRESSE LE AULE.....	50
LAYOUT AULE SCOLASTICHE – COMPOSIZIONE DELLE AULE IN CONFORMITÀ AL PIANO SCUOLA.....	53
PREMESSA.....	53
COMPOSIZIONE DELL' AULA.....	54
SCUOLA PRIMARIA – SCUOLA SECONDARIA DI PRIMO GRADO – SCUOLA SECONDARIA DI SECONDO GRADO.....	54
MODALITÀ PRINCIPALE.....	54
MODALITÀ SECONDARIA.....	54
SCUOLA DELL'INFANZIA – SCUOLA PRIMARIA CLASSI PRIME.....	56
PREMESSA.....	56
COMPOSIZIONE DELL' AULA DELL'INFANZIA.....	56
ESEMPI DI COMPOSIZIONE DI AULE E SEZIONI - INFANZIA.....	58
ESEMPI DI COMPOSIZIONE DI AULE SCUOLE PRIMARIA, SECONDARIA DI PRIMO E SECONDO GRADO...	61
ESEMPI DI COMPOSIZIONE DI LOCALI MENSA.....	65
GESTIONE SPOSTAMENTI INTERNI, RIUNIONI, EVENTI INTERNI E FORMAZIONE.....	66
GESTIONE DI UNA PERSONA SINTOMATICA ALL'INTERNO DELL'ISTITUTO SCOLASTICO.....	67
AGGIORNAMENTO DEL PROTOCOLLO DI REGOLAMENTAZIONE.....	80



ISTITUTO ISTRUZIONE SUPERIORE
Paolo BOSELLI
Via Montecuccoli 12 - 10121 Torino
Tel. 011538883 Fax 011549342

e-mail TOIS052008@istruzione.it Web <http://www.istitutoboselli.it/>
CU : UFBB4S – Cod. Mecc. TOIS052008 - C.F. 80090240013

Piano di Istituto per contrasto e il contenimento della diffusione di Covid-19 nella Scuola



Pagina 4 di 80
Ediz. 01
Rev. 00/6

PROTOCOLLO DI SICUREZZA NELLA SCUOLA

PIANO DI ISTITUTO PER CONTRASTO E IL CONTENIMENTO DELLA DIFFUSIONE DI
COVID-19 NELLE SCUOLE DEL SISTEMA NAZIONALE DI ISTRUZIONE

PREMESSA

L'Istituto Scolastico, in relazione alle situazioni di pericolo venutasi a creare con la diffusione del COVID-19 ed in conformità alle recenti disposizioni legislative, adotta tutte le misure per il contrasto ed il contenimento della diffusione del COVID-19 negli ambienti di lavoro, disciplinando con il presente piano tutte le misure di sicurezza che devono essere adottate dai propri dipendenti e dai terzi che accedono abitualmente o occasionalmente negli ambienti di lavoro (alumni, genitori, corrieri, manutentori, imprese di pulizia, ecc.).

OBIETTIVO DEL PIANO

Il COVID-19 rappresenta un rischio biologico generico, per il quale occorre adottare misure uguali per tutta la popolazione. Obiettivo del presente piano è rendere gli ambienti della Scuola un luogo sicuro in cui alunni e lavoratori, possano svolgere le loro normali attività. A tal riguardo, vengono forniti tutti gli accorgimenti necessari che devono essere adottati per contrastare la diffusione del COVID-19 sia di natura organizzativa che comportamentale da parte di tutti gli attori della Scuola.

RIFERIMENTI NORMATIVI

- Decreto-legge 17 marzo 2020, n. 18
- Decreto-legge 23 febbraio 2020, n. 6
- Ordinanza del Ministero dell'Interno e del Ministero della Salute, del 22/03/2020
- D.L. n.19, del 25 marzo 2020
- Protocollo condiviso di regolazione delle misure per il contrasto e il contenimento della diffusione del COVID-19 negli ambienti di lavoro – Agg. 24 Aprile 2020
- Rapporto ISS COVID-19 n. 19/2020 - “Raccomandazioni ad interim sui disinfettanti nell’attuale emergenza COVID-19



ISTITUTO ISTRUZIONE SUPERIORE
Paolo BOSELLI
Via Montecuccoli 12 - 10121 Torino
Tel. 011538883 Fax 011549342

e-mail TOIS052008@istruzione.it Web <http://www.istitutoboselli.it/>
CU : UFBB4S – Cod. Mecc. TOIS052008 - C.F. 80090240013

Piano di Istituto per contrasto e il contenimento della diffusione di Covid-19 nella Scuola



Pagina 5 di 80
Ediz. 01
Rev. 00/6

- Rapporto ISS COVID-19 n. 5/2020 Rev - “Indicazioni ad interim per la prevenzione e gestione degli ambienti indoor in relazione alla trasmissione dell’infezione da virus SARS-CoV-2 del 21 Aprile 2020
- Rapporto ISS COVID-19 n. 58/2020 - “ Indicazioni operative per la gestione di casi e focolai di SARS-CoV-2 nelle scuole e nei servizi educativi dell’infanzia del 21 Agosto 2020
- Documento per la pianificazione delle attività scolastiche, educative e formative in tutte le Istituzioni del Sistema nazionale di Istruzione per l’anno scolastico 2020/2021 elaborato dal Ministero dell’Istruzione in data 26 Giugno 2020
- Protocollo d’intesa per garantire l’avvio dell’anno scolastico nel rispetto delle regole di sicurezza per il contenimento della diffusione di Covid 19 del 06 Agosto 2020
- Documento di indirizzo e orientamento per la ripresa delle attività in presenza dei servizi educativi e delle scuole dell’infanzia del 03 Agosto 2020 – Linee Guida 0-6
- DPCM 14 Luglio 2020
- DPCM 07 Agosto 2020

INFORMAZIONE DEL PERSONALE E DEI TERZI

L’Istituto Scolastico deve restare un luogo sicuro. Per mantenere questa condizione, i comportamenti del personale dipendente e dei terzi devono uniformarsi alle disposizioni del presente Protocollo.

Le disposizioni contenute nel presente Protocollo e le corrette modalità di comportamento, di seguito meglio identificate, saranno portate a conoscenza di tutti coloro (personale dipendente, terzi, alunni, fornitori, lavoratori autonomi, etc.) che facciano ingresso all’interno del plesso scolastico (anche occasionalmente) mediante invio a mezzo e-mail, affissione di cartelli o segnaletica informativa nelle aree comuni e nelle bacheche, sito web della Scuola, Webinar, Canali Social, etc.

Premesso che devono essere affissi Cartelli, Poster, Deplianti Informativi ben visibili all’ingresso della Scuola in modo da informare tutti i Lavoratori ma anche esterni alla Scuola di quelle che sono le Regole basilari per il contenimento della diffusione del Virus Sars-CoV-2 dettate dal Ministero dell’Istruzione nella sezione dedicata “rientriamoascuola”

<https://www.istruzione.it/rientriamoascuola/index.html>

Dal Ministero della Salute con le varie sezioni dedicate alla informazione

<http://www.salute.gov.it/nuovocoronavirus>

e all’App Immuni presente sul sito

<https://www.immuni.italia.it/>



ISTITUTO ISTRUZIONE SUPERIORE
Paolo BOSELLI
Via Montecuccoli 12 - 10121 Torino
Tel. 011538883 Fax 011549342

e-mail TOIS052008@istruzione.it Web <http://www.istitutoboselli.it/>
CU : UFBB4S – Cod. Mecc. TOIS052008 - C.F. 80090240013

Piano di Istituto per contrasto e il contenimento della diffusione di Covid-19 nella Scuola



Pagina 6 di 80
Ediz. 01
Rev. 00/6

La preconditione per la presenza a scuola di studenti e di tutto il personale a vario titolo operante è:

- **l'assenza di sintomatologia respiratoria o di temperatura corporea superiore a 37.5°C anche nei tre giorni precedenti;**
- **non essere stati in quarantena o isolamento domiciliare negli ultimi 14 giorni;**
- **non essere stati a contatto con persone positive, per quanto di propria conoscenza, negli ultimi 14 giorni.**

Chiunque, alunno o personale della Scuola, ha sintomatologia respiratoria o temperatura corporea superiore a 37.5°C dovrà restare a casa.

Pertanto si rimanda alla responsabilità individuale rispetto allo stato di salute proprio o dei minori affidati alla responsabilità genitoriale.

In particolare, le informazioni trasmesse riguardano:

- L'obbligo di rimanere al proprio domicilio in presenza di febbre (oltre 37.5°) o altri sintomi influenzali e di chiamare il proprio medico di famiglia e l'autorità sanitaria.
- La consapevolezza e l'accettazione del fatto di non poter fare ingresso o di poter permanere in sede e di doverlo dichiarare tempestivamente laddove, anche successivamente all'ingresso, sussistano le condizioni di pericolo (sintomi di influenza, temperatura, provenienza da zone a rischio o contatto con persone positive al virus nei 14 giorni precedenti, ecc.).
- L'impegno a rispettare tutte le disposizioni delle autorità e del Dirigente Scolastico nel fare accesso nell'Edificio Scolastico (in particolare, mantenere la distanza di sicurezza, utilizzare i dispositivi di protezione individuale messi a disposizione nelle lavorazioni che non consentono di rispettare la distanza interpersonale di 1 metro, osservare le regole di igiene delle mani e tenere comportamenti corretti sul piano dell'igiene).
- L'impegno a informare tempestivamente e responsabilmente il Dirigente Scolastico della presenza di qualsiasi sintomo influenzale durante l'espletamento della prestazione lavorativa, avendo cura di rimanere ad adeguata distanza dalle persone presenti.
- L'obbligo di attenersi, sulla base delle mansioni e del contesto lavorativo, alle misure adottate ed in particolare a quelle sul corretto utilizzo dei DPI per contribuire a prevenire ogni possibile forma di diffusione di contagio.



ISTITUTO ISTRUZIONE SUPERIORE
Paolo BOSELLI
Via Montecuccoli 12 - 10121 Torino
Tel. 011538883 Fax 011549342

e-mail TOIS052008@istruzione.it Web <http://www.istitutoboselli.it/>
CU : UFBB4S – Cod. Mecc. TOIS052008 - C.F. 80090240013

Piano di Istituto per contrasto e il contenimento della diffusione di Covid-19 nella Scuola



Pagina 7 di 80
Ediz. 01
Rev. 00/6

Modalità della Informazione e Formazione			
Informazione		Formazione	
Target	Mezzi	Target	Mezzi
Personale della Scuola	Mail Opuscoli Cartellonistica Segnaletica Circolari Registro Elettronico Sito Web della Scuola Webinar	Personale della Scuola	Corsi di Formazione in FAD Modalità Sincrona Webinar Corsi di Formazione in presenza
Alunni	Opuscoli Cartellonistica Segnaletica Circolari Registro Elettronico Sito Web della Scuola Social	Alunni	Corsi di Formazione in FAD Modalità Sincrona Webinar Corsi di Formazione in presenza
Famiglie	Cartellonistica Segnaletica Circolari Registro Elettronico Sito Web della Scuola Canali Social Webinar	/	/
Fornitori	Cartellonistica Segnaletica Sito Web della Scuola	/	/
Ditte Esterne	Cartellonistica Segnaletica Sito Web della Scuola	/	/

MODALITÀ DI INGRESSO IN ISTITUTO DEL PERSONALE DIPENDENTE

DOCENTI - COLLABORATORI SCOLASTICI E PERSONALE ATA SEGRETERIA

TUTTI GLI ORDINI DI SCUOLA

L'accesso dei dipendenti all'interno del plesso scolastico avviene nel rispetto delle seguenti regole e procedure.

In fase di accesso negli ambienti scolastici i lavoratori devono indossare la mascherina chirurgica, igienizzare le mani e mantenere la distanza di sicurezza di almeno 1 metro.

A ciascun lavoratore è richiesto di:

- rimanere al proprio domicilio in presenza di febbre (oltre 37.5°) o altri sintomi influenzali e di chiamare l'Autorità sanitaria dopo aver informato e consultato il proprio medico di famiglia;



ISTITUTO ISTRUZIONE SUPERIORE
Paolo BOSELLI
Via Montecuccoli 12 - 10121 Torino
Tel. 011538883 Fax 011549342

e-mail TOIS052008@istruzione.it Web <http://www.istitutoboselli.it/>
CU : UFBB4S – Cod. Mecc. TOIS052008 - C.F. 80090240013

Piano di Istituto per contrasto e il contenimento della diffusione di Covid-19 nella Scuola



Pagina 8 di 80
Ediz. 01
Rev. 00/6

- tenere sotto controllo e comunicare le proprie condizioni di salute relativamente all'assenza di febbre e sintomatologia suscettibile di Covid-19 al datore di lavoro;
- non accedere o non permanere a Scuola se sopravvengono condizioni di pericolo quali sintomi influenzali, febbre, provenienza da zone a rischio o contatto stretto con persone positive al virus nei 14 giorni precedenti, ecc.
- informare tempestivamente e responsabilmente il dirigente /datore di lavoro delle condizioni di pericolo di cui sopra e della manifestazione di qualsiasi sintomo influenzale durante l'espletamento della prestazione lavorativa, avendo cura di rimanere ad adeguata distanza dalle persone presenti;
- rispettare le indicazioni dell'Autorità Sanitaria di rimanere al proprio domicilio nei casi previsti.

Le condizioni di cui sopra, anche se sopravvenute, vanno comunicate all'Autorità Sanitaria, subito dopo aver informato e consultato il medico di famiglia.

L'Istituto Scolastico informa preventivamente il personale dipendente che, l'ingresso in sede **di lavoratori già risultati positivi all'infezione da Covid-19** dovrà essere preceduto da una preventiva comunicazione avente ad oggetto **la certificazione medica da cui risulti la "avvenuta negativizzazione" del tampone** secondo le modalità previste e rilasciata dal Dipartimento di Prevenzione Territoriale di competenza direttamente al lavoratore che ne curerà la trasmissione a Scuola al Medico Competente.

È precluso l'accesso a chi, negli ultimi 14 giorni, abbia avuto contatti con soggetti risultati positivi al COVID-19 o provenga da zone a rischio secondo le indicazioni dell'OMS. Per questi casi si fa riferimento al Decreto-legge n. 6 del 23/02/2020, art. 1, lett. h) e i). L'acquisizione delle informazioni viene eseguita nel rispetto della privacy.

Il lavoratore, prima dell'accesso negli ambienti scolastici, dovrà compilare autocertificazione riportante i dati succitati che si riporta in allegato, e consegnarla al personale addetto. La compilazione dell'autocertificazione avverrà anche a cura dei docenti al loro primo ingresso nell'Istituto dopo il periodo di lockdown.

L'Istituto Scolastico si impegna ad offrire la massima collaborazione all'autorità sanitaria, nell'adozione di eventuali misure aggiuntive specifiche (es.: effettuazione di tampone) per prevenire l'attivazione di focolai epidemici nelle aree maggiormente colpite dal virus.



ISTITUTO ISTRUZIONE SUPERIORE
Paolo BOSELLI
Via Montecuccoli 12 - 10121 Torino
Tel. 011538883 Fax 011549342

e-mail TOIS052008@istruzione.it Web <http://www.istitutoboselli.it/>
CU : UFBB4S – Cod. Mecc. TOIS052008 - C.F. 80090240013

Piano di Istituto per contrasto e il contenimento della diffusione di Covid-19 nella Scuola



Pagina 9 di 80
Ediz. 01
Rev. 00/6

COLLABORATORI SCOLASTICI – PERSONALE DI SEGRETERIA

Durante lo svolgimento della prestazione lavorativa il lavoratore deve:

- utilizzare sempre la mascherina chirurgica;
- lavarsi o igienizzarsi spesso le mani;
- sanificare la propria postazione di lavoro all'inizio e al termine del proprio turno di lavoro con i prodotti a disposizione in ogni ufficio e in portineria (disinfettante spruzzatore, carta, guanti);
- mantenere la distanza di sicurezza di almeno 1 metro;
- tenere comportamenti corretti sul piano dell'igiene personale:
 - evitare abbracci e strette di mano
 - non toccarsi occhi, naso, bocca con le mani
 - coprirsi bocca e naso in caso di colpo di tosse o starnuto, evitando il contatto delle mani con le secrezioni respiratorie, e subito dopo lavarsi accuratamente le mani
 - smaltire i fazzoletti usati negli appositi contenitori
 - evitare l'uso promiscuo di telefoni, tastiere di pc, mouse ed altre attrezzature personali, nonché di bicchieri
 - approfittare delle pause dal lavoro al computer previste per i videoterminalisti per lavarsi e disinfettarsi le mani
 - lavarsi le mani prima e dopo la consumazione di cibi e bevande (bicchieri, piattini, forchette ecc. utilizzati per il consumo di cibi o bevande vanno smaltiti nell'indifferenziata);
- evitare qualunque forma di promiscuità di specifici indumenti da lavoro, gli stessi devono essere riposti nel proprio stipetto o armadio (è raccomandato l'uso del camice personale per i Collaboratori Scolastici e per le Maestre della Scuola dell'Infanzia, il camice può essere riposto in una sacca impermeabile e poi lavato a casa, la sacca deve essere igienizzata);
- arieggiare frequentemente gli ambienti almeno ogni due ore, tenendo aperte anche le porte delle stanze, al fine di favorire la massima circolazione dell'aria (Uffici e Locali vari, le Aule sono dotate di aerazione permanente con la porta aperta e possono essere arieggiate completamente sia prima che anche al termine delle lezioni o durante la assenza della Classe);
- igienizzare la cattedra e la sedia del Docente nel cambio ora quando cambia il Docente nella Classe
- mantenere le postazioni di lavoro assegnate in modo da poter rispettare la distanza di sicurezza tra gli operatori di 1 metro negli Uffici condivisi;
- evitare di spostarsi dalla propria stanza per recarsi in quella di altri colleghi, se non per inderogabili ragioni di servizio, privilegiando i contatti telefonici interni;
- evitare aggregazioni di diverse persone in occasione di brevi pause durante il lavoro;



ISTITUTO ISTRUZIONE SUPERIORE
Paolo BOSELLI
Via Montecuccoli 12 - 10121 Torino
Tel. 011538883 Fax 011549342

e-mail TOIS052008@istruzione.it Web <http://www.istitutoboselli.it/>
CU : UFBB4S – Cod. Mecc. TOIS052008 - C.F. 80090240013

Piano di Istituto per contrasto e il contenimento della diffusione di Covid-19 nella Scuola



Pagina 10 di
80
Ediz. 01
Rev. 00/6

- smaltire mascherine, guanti, carta utilizzata per pulizia, fazzoletti, salviette negli appositi contenitori predisposti;
- informare tempestivamente il Dirigente Scolastico o il Referent Covid di Istituto/Plesso qualora durante l'attività lavorativa si avvertisse la presenza di un qualsiasi sintomo influenzale, avendo cura di rimanere ad una distanza di almeno 1,5 metri (misura assunta per maggior cautela) da altre persone.

Personale della Scuola

Il Personale, prima dell'accesso all'interno del plesso scolastico potrà essere sottoposto al controllo della temperatura corporea. Se tale temperatura risulterà superiore ai 37,5°, non sarà consentito l'accesso a Scuola del Personale. Le persone in tale condizione saranno momentaneamente isolate e, fornite di mascherina chirurgica, non dovranno recarsi al Pronto Soccorso, ma devono rientrare a casa e poi dovranno contattare nel più breve tempo possibile il proprio medico curante e seguire le sue indicazioni.

Alunni

Gli Alunni, prima dell'accesso all'interno del plesso scolastico, potranno essere sottoposti al controllo della temperatura corporea. Questo, a meno di Regolamenti o Decreti Regionali che potranno richiedere la Misura della Temperatura da effettuare da parte della Scuola – Rif. Decreto Presidente della Giunta Regionale del Piemonte N. 95 – 9 settembre 2020 N. 95 emanato in data 9 settembre 2020) recante “Linee di indirizzo per la riapertura delle scuole in Piemonte. Disposizioni attuative per la prevenzione e gestione dell'emergenza epidemiologica da COVID-19”. Ordinanza ai sensi dell'art. 32, comma 3, della legge 23 dicembre 1978, n. 833 in materia di igiene e sanità pubblica.

Pertanto, in applicazione della Ordinanza del Presidente della Giunta Regionale del Piemonte del 09.09.2020, in vigore dal 14.09.2020, che **raccomanda** a tutte le scuole di ogni ordine e grado del Piemonte di adoperarsi con ogni mezzo a disposizione al fine di procedere alla misurazione della temperatura corporea agli studenti prima dell'inizio dell'attività didattica, la Scuola procederà con le suddette misurazioni.

Se tale temperatura risulterà superiore ai 37,5°, non sarà consentito l'accesso a Scuola agli Alunni. Gli Alunni in tale condizione, **con la dovuta discrezione**, saranno momentaneamente isolati e, forniti di mascherina chirurgica, condotti nel Locale Covid in attesa che la famiglia, avvisata tempestivamente, venga a prenderli per portarli a casa. La famiglia poi contatterà il Pediatra o il MMG che valuterà clinicamente la situazione.

Nel caso in cui per comprovate ragioni di carenza di personale o altre motivazioni oggettive non si riesca a provvedere alla raccomandazione di cui sopra, le scuole di ogni ordine e grado del Piemonte verificano giornalmente l'avvenuta misurazione della temperatura corporea agli alunni da



ISTITUTO ISTRUZIONE SUPERIORE
Paolo BOSELLI
Via Montecuccoli 12 - 10121 Torino
Tel. 011538883 Fax 011549342

e-mail TOIS052008@istruzione.it Web <http://www.istitutoboselli.it/>
CU : UFBB4S – Cod. Mecc. TOIS052008 - C.F. 80090240013

Piano di Istituto per contrasto e il contenimento della diffusione di Covid-19 nella Scuola



Pagina 11 di
80
Ediz. 01
Rev. 00/6

parte delle famiglie, come previsto dall'allegato 21 del D.P.C.M. del 7 agosto 2020, come integrato dal D.P.C.M del 7 settembre 2020;

a tal fine ogni scuola dovrà predisporre modalità organizzative per garantire quanto disposto, avvalendosi alternativamente di:

- modello di autocertificazione;
- diario scolastico;
- registro elettronico o altri strumenti digitali;

o comunque con qualunque altro mezzo ritenuto idoneo;

nel caso in cui un alunno si presentasse sprovvisto della certificazione attestante l'avvenuta misurazione, la scuola è tenuta a rilevare la temperatura per verificare l'assenza di situazioni febbrili prima dell'inizio dell'attività didattica;

Pertanto le scuole di ogni ordine e grado del Piemonte devono attenersi rigorosamente a quanto previsto dall'allegato 21 del D.P.C.M. del 7 agosto 2020, come integrato dal D.P.C.M del 7 settembre 2020 ed alle "Linee di indirizzo per la riapertura delle scuole in Piemonte", predisposte dal Dipartimento regionale di Prevenzione e sottoscritte dalle associazioni dei Pediatri di Libera Scelta (PLS) e dei Medici di Medicina Generale (MMG).

Poiché la rilevazione in tempo reale della temperatura corporea costituisce un trattamento di dati personali, l'operazione di controllo e quelli conseguenti sono eseguite nel pieno rispetto della disciplina privacy vigente, secondo le modalità indicate nelle note 1 e 2 del protocollo nazionale. A tal fine la procedura prevede di:

- 1) Rilevare la temperatura senza registrare il dato acquisito. È prevista l'identificazione dell'interessato e la registrazione del superamento della soglia di temperatura solo qualora sia necessario a documentare le ragioni che hanno impedito l'accesso ai locali aziendali;
- 2) Fornire l'informativa sul trattamento dei dati personali.

In allegato l'informativa sul trattamento dei dati.



ISTITUTO ISTRUZIONE SUPERIORE
Paolo BOSELLI
Via Montecuccoli 12 - 10121 Torino
Tel. 011538883 Fax 011549342

e-mail TOIS052008@istruzione.it Web <http://www.istitutoboselli.it/>
CU : UFBB4S – Cod. Mecc. TOIS052008 - C.F. 80090240013

Piano di Istituto per contrasto e il contenimento della diffusione di Covid-19 nella Scuola



Pagina 12 di
80
Ediz. 01
Rev. 00/6

MISURE SPECIFICHE PER I COLLABORATORI SCOLASTICI

- Effettuare la disinfezione di maniglie e porte di ingresso e di parti toccate dagli Alunni dopo il loro ingresso a Scuola al termine di ogni scaglione di alunni in ingresso sia scaglionato che differenziato per accessi
- Effettuare la disinfezione delle pulsantiere e parti frequentemente toccate delle macchinette distributrici di bevande e prodotti subito dopo gli intervalli e più volte nell'arco del tempo di apertura della Scuola
- Registrare gli spostamenti e scostamenti dalle assegnazioni correnti ed ordinarie di Docenti ed Alunni delle Classi. Deve essere registrato ogni spostamento di persone al di fuori dei locali frequentati ordinariamente per il loro lavoro. Es. se un alunno chiede di uscire dalla Classe dove è assegnato ed invece di recarsi alla macchinetta distributtrice di bevande si ferma a parlare con un altro alunno di altra Classe o anche con un Docente o Collaboratore Scolastico oppure che si rechi in un'altra Classe per qualunque motivo o in Segreteria o Presidenza o anche in Palestra perché spinto dalla curiosità di un evento, et. Registrare anche eventuali sostituzioni di Docenti dell'ultimo momento, supplenze, etc.
- Compilare il registro per il tracciamento delle presenze di utenti esterni.
- Controllare che venga rispettato il distanziamento previsto.
- La pulizia con detergente neutro di superfici in locali generali, in presenza di una situazione epidemiologica con sostenuta circolazione del virus, deve essere integrata con la disinfezione attraverso prodotti con azione virucida presenti nell'istituzione scolastica e distribuiti nei vari plessi.
- Utilizzare i prodotti per l'igiene e per la disinfezione in relazione a quanto stabilito nelle relative istruzioni e ad utilizzare i DPI prescritti per l'uso: i DPI vengono consegnati presso l'ufficio personale o in Segreteria e vanno richiesti una volta terminati. Si raccomanda di seguire attentamente le istruzioni che vengono fornite per il loro corretto utilizzo.
- Per quanto concerne la pulizia e la disinfezione si dovrà porre particolare attenzione alle superfici più frequentemente toccate quali maniglie e barre delle porte, delle finestre, sedie e braccioli, tavoli/banchi/cattedre, interruttori della luce, corrimano, rubinetti dell'acqua, pulsanti dell'ascensore, distributori automatici di cibi e bevande, ecc. utilizzando prodotti disinfettanti con azione virucida e aerando i locali.
- Qualora vengano usati prodotti disinfettanti, e qualora la struttura educativa ospiti bambini al di sotto dei 6 anni, si raccomanda di fare seguire alla disinfezione anche la fase di risciacquo soprattutto per gli oggetti, come i giocattoli, che potrebbero essere portati in bocca dai bambini.
- Porre particolare attenzione alle misure già poste in essere per la pulizia giornaliera dei servizi igienici con prodotti specifici. In tali locali, se dotati di finestre, queste devono rimanere sempre aperte; se



ISTITUTO ISTRUZIONE SUPERIORE
Paolo BOSELLI
Via Montecuccoli 12 - 10121 Torino
Tel. 011538883 Fax 011549342

e-mail TOIS052008@istruzione.it Web <http://www.istitutoboselli.it/>
CU : UFBB4S – Cod. Mecc. TOIS052008 - C.F. 80090240013

Piano di Istituto per contrasto e il contenimento della diffusione di Covid-19 nella Scuola



Pagina 13 di
80
Ediz. 01
Rev. 00/6

privi di finestre, gli estrattori di aria devono essere mantenuti in funzione continua per l'intero orario scolastico.

- Compilare e sottoscrivere il registro delle pulizie con la massima attenzione.
- Osservare scrupolosamente le tabelle relative alla frequenza della pulizia e sanificazione degli ambienti.
- Indicazioni per l'eventuale sanificazione straordinaria della scuola: la sanificazione va effettuata se sono trascorsi 7 giorni o meno da quando la persona positiva ha visitato o utilizzato la struttura. E' necessario chiudere le aree utilizzate dalla persona positiva fino al completamento della sanificazione, aprire porte e finestre per favorire la circolazione dell'aria nell'ambiente, sanificare (pulire e disinfettare) tutte le aree utilizzate dalla persona positiva, come uffici, aule, mense, bagni e aree comuni e continuare con la pulizia e la disinfezione ordinaria
- Gestire l'aerazione continua dei locali tenendo la porta dell'Aula aperta e le finestre a vasistas aperte se ci sono, oppure le finestre ad anta con sistema di fine corsa amovibile installato ed in posizione di apertura non oltre il filo davanzale interno
- Gestire l'aerazione continua dei locali Servizi Igienici tenendo aperte le finestre per tutto il tempo in cui la Scuola è aperta, se il Servizio Igienico è cieco e dotato quindi di aerazione artificiale mediante ventola, asservita al comando luce, tenere le luci del locale sempre accese per permettere il funzionamento continuo della/delle ventole di aspirazione per tutto il tempo in cui la Scuola è aperta

MISURE SPECIFICHE PER IL PERSONALE DI SEGRETERIA

- Gestire l'accesso agli uffici di segreteria tramite appuntamenti con l'utenza.
- Favorire, ove possibile, rapporti telematici con l'utenza.
- Controllare che, da parte dell'utenza, venga rispettato il distanziamento previsto.

DOCENTI SCUOLA PRIMARIA E SECONDARIA DI I E II GRADO

Durante lo svolgimento della sua attività il Docente deve:

- utilizzare sempre la mascherina chirurgica tranne quando spiega dalla cattedra o dalla lavagna o interloquisce interrogando un alunno nel rispetto del distanziamento di due metri tra docente e banco alunni;
- utilizzare sempre la mascherina chirurgica quando si sposta dalla cattedra tra i banchi e viene a mancare la distanza di due metri tra docente e banco alunni



ISTITUTO ISTRUZIONE SUPERIORE
Paolo BOSELLI
Via Montecuccoli 12 - 10121 Torino
Tel. 011538883 Fax 011549342

e-mail TOIS052008@istruzione.it Web <http://www.istitutoboselli.it/>
CU : UFBB4S – Cod. Mecc. TOIS052008 - C.F. 80090240013

Piano di Istituto per contrasto e il contenimento della diffusione di Covid-19 nella Scuola



Pagina 14 di
80
Ediz. 01
Rev. 00/6

- igienizzarsi le mani prima di ritirare compiti o quaderni degli alunni e non portarli a casa, effettuare la correzione dei compiti a Scuola e preferire se possibile l'invio di compiti utilizzando Internet e gli strumenti informatici a disposizione
- consentire agli alunni di riporre i libri e quaderni personali nel sottobanco e non in comune nell'Armadio o Scaffale dell'Aula
- lavarsi o igienizzarsi spesso le mani;
- mantenere la distanza di sicurezza di almeno 1 metro;
- tenere comportamenti corretti sul piano dell'igiene personale:
 - evitare abbracci e strette di mano
 - non toccarsi occhi, naso, bocca con le mani
 - coprirsi bocca e naso in caso di colpo di tosse o starnuto, evitando il contatto delle mani con le secrezioni respiratorie, e subito dopo lavarsi accuratamente le mani
 - smaltire i fazzoletti usati negli appositi contenitori e poi igienizzare o lavare le mani subito dopo
 - evitare l'uso promiscuo di telefoni, tastiere di pc, mouse ed altre attrezzature personali, nonché di bicchieri
 - lavarsi e disinfettarsi le mani nel cambio Classe al termine della lezione prima di entrare in un'altra Aula
 - lavarsi le mani prima e dopo la consumazione di cibi e bevande (bicchieri, piattini, forchette ecc. utilizzati per il consumo di cibi o bevande vanno smaltiti nell'indifferenziata);
- evitare qualunque forma di promiscuità di specifici indumenti da lavoro, gli stessi devono essere riposti nel proprio stipetto o armadio (è raccomandato l'uso del camice personale per i Collaboratori Scolastici e per le Maestre della Scuola dell'Infanzia, il camice può essere riposto in una sacca impermeabile e poi lavato a casa, la sacca deve essere igienizzata);
- evitare aggregazioni in Sala Insegnanti oltre la capienza consentita in occasione delle pause o ore buche durante la permanenza a Scuola;
- smaltire mascherine, guanti, carta utilizzata per pulizia, fazzoletti, salviette negli appositi contenitori predisposti;
- informare tempestivamente il Dirigente Scolastico o il Referent Covid di Istituto/Plesso qualora durante l'attività lavorativa si avvertisse la presenza di un qualsiasi sintomo influenzale, avendo cura di rimanere ad una distanza di almeno 1,5 metri (misura assunta per maggior cautela) da altre persone.

Il personale, prima dell'accesso all'interno del plesso scolastico **potrà** (si sottolinea in quanto non è obbligatorio ne per il Personale della Scuola ne per gli Alunni) essere sottoposto al controllo della



ISTITUTO ISTRUZIONE SUPERIORE
Paolo BOSELLI
Via Montecuccoli 12 - 10121 Torino
Tel. 011538883 Fax 011549342

e-mail TOIS052008@istruzione.it Web <http://www.istitutoboselli.it/>
CU : UFBB4S – Cod. Mecc. TOIS052008 - C.F. 80090240013

Piano di Istituto per contrasto e il contenimento della diffusione di Covid-19 nella Scuola



Pagina 15 di
80
Ediz. 01
Rev. 00/6

temperatura corporea. Se tale temperatura risulterà superiore ai 37,5°, non sarà consentito l'accesso. Le persone in tale condizione saranno momentaneamente isolate e, fornite di mascherina chirurgica, non dovranno recarsi al Pronto Soccorso, ma devono rientrare a casa e poi dovranno contattare nel più breve tempo possibile il proprio medico curante e seguire le sue indicazioni.

Poiché la rilevazione in tempo reale della temperatura corporea costituisce un trattamento di dati personali, l'operazione di controllo e quelli conseguenti sono eseguite nel pieno rispetto della disciplina privacy vigente, secondo le modalità indicate nelle note 1 e 2 del protocollo nazionale. A tal fine la procedura prevede di:

- 1) Rilevare la temperatura senza registrare il dato acquisito. È prevista l'identificazione dell'interessato e la registrazione del superamento della soglia di temperatura solo qualora sia necessario a documentare le ragioni che hanno impedito l'accesso ai locali aziendali;
- 2) Fornire l'informativa sul trattamento dei dati personali.

In allegato l'informativa sul trattamento dei dati.

DOCENTI DI SOSTEGNO

Durante lo svolgimento della sua attività il Docente deve, oltre tutto quanto su riportato per tutti i Docenti:

- Indossare sempre la mascherina almeno FFP2 fornita dalla Scuola quando è con l'Alunno D.A. se questi non indossa la mascherina per una sua incompatibilità o intolleranza.
- Per la natura del rapporto Docente Alunno D.A. ed in relazione alla particolare condizione dello studente, il Docente deve indossare la visiera di protezione per il viso ed i guanti
- Indossare il camice di protezione impermeabile a maniche lunghe solo nelle occasioni in cui il bimbo deve essere tenuto in braccio e dovesse trovarsi nella particolare condizione di emissioni di liquidi biologici che possono investire direttamente la persona che lo sostiene (sarebbe opportuno che il Docente, in determinate situazioni, avesse una propria casacca di copertura degli abiti che, riposta nella propria sacca impermeabile, può essere lavata al rientro a casa)
- Registrare il proprio percorso e locali utilizzati se esce fuori dall'Aula fornendo questa informazione, a fine lezione della giornata, ai Collaboratori Scolastici o direttamente al Referente Covid ai fini del Contact Tracing



DOCENTI SCUOLA DELL'INFANZIA

Durante lo svolgimento della sua attività il Docente deve:

- Indossare sempre la mascherina almeno FFP2 fornita dalla Scuola quando è in Classe o comunque in generale quando è in presenza di bimbi senza mascherina nelle situazioni dinamiche. Quando il Docente è in situazione statica, col rispetto della distanza interpersonale, allora può indossare la mascherina chirurgica. I bimbi della Scuola dell'Infanzia, fino a sei anni, non indossano mascherina sia in situazioni statiche che dinamiche.
- Il Docente che entra in contatto stretto con il bimbo o che è esposto ai liquidi biologici emessi deve indossare oltre la mascherina almeno FFP2 anche la visiera di protezione del viso (Docente o Operatore Scolastico che prendono il bimbo in braccio o lo accostano, piegati, al loro viso o al petto)

Tabella dei DPI utilizzabili da Insegnanti e Collaboratori Scolastici

Compito / Attività	DPI Ministero Istruz. - CTS	DPI Valutazione Rischio	DPI Opportuni Consigliati
Statica con distanza	Mascherina Chirurgica	Mascherina Chirurgica	Mascherina Trasparente Chirurgica IIR
Statica senza distanza	Mascherina Chirurgica	Mascherina FFP2	Mascherina Trasparente FFP2
Dinamica	Mascherina Chirurgica	Mascherina FFP2	Mascherina Trasparente FFP2
Contatto Stretto o Ravvicinato	Mascherina Chirurgica Visiera di Protezione	Mascherina FFP2 Visiera di Protezione	Mascherina Trasparente FFP2 Visiera di Protezione
Contatto Stretto o Ravvicinato e Contatto Liquidi Biologici	Mascherina Chirurgica Visiera di Protezione Guanti	Mascherina FFP2 Visiera di Protezione Guanti	Mascherina Trasparente FFP2 Visiera di Protezione Guanti

- Organizzare i gruppi classe mediamente in 4/5 gruppi composti da 4/5 alunni posizionandoli, in condizioni statiche sulle composizioni ad isola dei banchi, composizione che ha tenuto conto del distanziamento di un metro tra le rime buccali degli alunni.
- Evitare lo scambio di oggetti e di giochi tra i gruppi (magari organizzare l'uso dei giochi a rotazione o in giorni diversi o, se nella stessa giornata, previa igienizzazione)



ISTITUTO ISTRUZIONE SUPERIORE
Paolo BOSELLI
Via Montecuccoli 12 - 10121 Torino
Tel. 011538883 Fax 011549342

e-mail TOIS052008@istruzione.it Web <http://www.istitutoboselli.it/>
CU : UFBB4S – Cod. Mecc. TOIS052008 - C.F. 80090240013

Piano di Istituto per contrasto e il contenimento della diffusione di Covid-19 nella Scuola



Pagina 17 di
80
Ediz. 01
Rev. 00/6

- Mettere a disposizione giochi facilmente igienizzabili, non di dimensioni e forme complesse o troppo piccoli (evitare puzzle, lego, peluche, bambolotti con capelli, etc.)
- Utilizzare gli spazi esterni per il gioco e le attività tenendo possibilmente i gruppi separati ed evitando lo scambio di oggetti e giochi
- Se possibile utilizzare gli spazi esterni per gli inserimenti e accoglienza, con un solo genitore presente
- Evitare la presenza dei bicchieri, spazzolini da denti, asciugamani di spugna, dei bimbi a scuola e favorire la dotazione personale che deve essere tenuta nella sacca impermeabile di dotazione personale
- La sacca personale può essere tenuta a Scuola se gli Armadietti Spogliatoi dei bimbi sono separati gli uni dagli altri /se nella sacca si ripone la copertina questa deve essere contenuta in una sacca propria che può essere sia messa nella sacca personale o tenuta separata ma sempre nello stesso scomparto dell'Armadietto Spogliatoio
- Gestire, eventualmente insieme al Collaboratore Scolastico, la distribuzione di gel disinfettante o il “momento di igiene lavaggio mani” in bagno a turno a seconda dei rubinetti a disposizione nel rispetto del metro di distanza e distribuire le tovaglette di carta per l'asciugatura delle mani
- Gestire, eventualmente insieme al Collaboratore Scolastico, l'utilizzo dei Servizi Igienici. I gruppi costituiti utilizzano i servizi igienici e dopo ogni utilizzo del gruppo si provvede alla igienizzazione prima del turno del gruppo successivo. Se più Sezioni utilizzano lo stesso Servizio Igienico durante il mattino, questo deve essere igienizzato dopo ogni utilizzo al di fuori del “momento bagno” dei gruppi
- Gestire, insieme al Collaboratore Scolastico, l'aerazione continua del locale tenendo la porta dell'Aula aperta e le finestre a vasistas aperte se ci sono, oppure le finestre ad anta con sistema di fine corsa amovibile installato ed in posizione di apertura non oltre il filo davanzale interno
- Impedire che gli alunni poggino i fazzoletti con cui si sono soffiati il naso, in alcuni casi asciugate le lacrime (può capitare), sul banco ma stabilire la regola che vanno buttati immediatamente nel cestino e poi igienizzate o lavate le mani
- Aiutare i bimbi a soffiarsi il naso indossando i guanti e gettare nell'apposito cestino i fazzoletti, poi togliere i guanti e lavarsi o igienizzarsi le mani



ISTITUTO ISTRUZIONE SUPERIORE
Paolo BOSELLI
Via Montecuccoli 12 - 10121 Torino
Tel. 011538883 Fax 011549342

e-mail TOIS052008@istruzione.it Web <http://www.istitutoboselli.it/>
CU : UFBB4S – Cod. Mecc. TOIS052008 - C.F. 80090240013

Piano di Istituto per contrasto e il contenimento della diffusione di Covid-19 nella Scuola



Pagina 18 di
80
Ediz. 01
Rev. 00/6

DOCENTI DI SOSTEGNO SCUOLA DELL'INFANZIA

Durante lo svolgimento della sua attività il Docente deve, oltre tutto quanto su riportato per tutti i Docenti:

- Indossare sempre la mascherina almeno FFP2 fornita dalla Scuola quando è con l'Alunno D.A. se questi non indossa la mascherina per una sua incompatibilità o intolleranza.
- Per la natura del rapporto Docente Alunno D.A. ed in relazione alla particolare condizione dello studente, il Docente deve indossare la visiera di protezione per il viso ed i guanti
- Indossare il camice di protezione impermeabile a maniche lunghe solo nelle occasioni in cui il bimbo deve essere tenuto in braccio e dovesse trovarsi nella particolare condizione di emissioni di liquidi biologici che possono investire direttamente la persona che lo sostiene (sarebbe opportuno che il Docente, in determinate situazioni, avesse una propria casacca di copertura degli abiti che, riposta nella propria sacca impermeabile, può essere lavata al rientro a casa)
- Registrare il proprio percorso e locali utilizzati se esce fuori dall'Aula fornendo questa informazione, a fine lezione della giornata, ai Collaboratori Scolastici o direttamente al Referente Covid ai fini del Contact Tracing

COLLABORATORE SCOLASTICO SCUOLA DELL'INFANZIA

Durante lo svolgimento della prestazione lavorativa il lavoratore deve, oltre tutto quanto su riportato per i Collaboratori Scolastici:

- Dotarsi degli idonei DPI, guanti, mascherina almeno FFP2, visiera di protezione, camice di protezione impermeabile a maniche lunghe o casacca di protezione, quando si trova ad operare con bimbi che sono da cambiare per eventi di natura fisiologica e si presume che possa essere investito da eventuali schizzi di materiale biologico dei bimbi che possono emettere durante il lavaggio (consigliato avere una casacca personale che ordinariamente viene indossata sopra il proprio abbigliamento e che a fine turno può essere riposta nella propria sacca impermeabile per poter essere lavata a casa).
- Aiutare i bimbi a soffiarsi il naso indossando i guanti e gettare nell'apposito cestino i fazzoletti, poi togliere i guanti e lavarsi o igienizzarsi le mani



ISTITUTO ISTRUZIONE SUPERIORE
Paolo BOSELLI
Via Montecuccoli 12 - 10121 Torino
Tel. 011538883 Fax 011549342

e-mail TOIS052008@istruzione.it Web <http://www.istitutoboselli.it/>
CU : UFBB4S – Cod. Mecc. TOIS052008 - C.F. 80090240013

Piano di Istituto per contrasto e il contenimento della diffusione di Covid-19 nella Scuola



Pagina 19 di
80
Ediz. 01
Rev. 00/6

ALUNNI SCUOLA PRIMARIA E SECONDARIA SUPERIORE DI PRIMO E SECONDO GRADO

Nel rispetto del Patto di Corresponsabilità;

Nel rispetto delle cinque regole dettate per il rientro a Scuola, gli Alunni devono:

Torniamo a scuola più consapevoli e responsabili: insieme possiamo proteggerci tutti.

- Se hai sintomi di infezioni respiratorie acute (febbre, tosse, raffreddore) parlane subito con i genitori e NON venire a scuola.
- Quando sei a scuola indossa una mascherina, anche di stoffa, per la protezione del naso e della bocca.
- Segui le indicazioni degli insegnanti e rispetta la segnaletica.
- Mantieni sempre la distanza di 1 metro, evita gli assembramenti (soprattutto in entrata e uscita) e il contatto fisico con i compagni.
- Lava frequentemente le mani o usa gli appositi dispenser per tenerle pulite; evita di toccarti il viso e la mascherina.
- Tutti gli Alunni devono indossare la mascherina quando arrivano a Scuola (agli alunni è consentito avere una propria mascherina di comunità)
- Tutti gli alunni devono igienizzare le mani al loro ingresso a Scuola
- È opportuno che gli alunni indossino le mascherine chirurgiche fornite a loro dalla Scuola e che le stesse siano indossate anche quando sono seduti in situazione statica al proprio banco
- Si ricorda che la mascherina chirurgica non protegge chi la indossa ma chi si ha di fronte, pertanto la protezione per la persona che indossa la mascherina si ha quando anche gli altri indossano la mascherina chirurgica
- Agli alunni della Scuola Primaria è consentito tenere la mascherina abbassata quando sono seduti al banco in situazione statica e col rispetto della distanza di un metro tra le rime buccali senza esercitazioni di canto (CTS Verb. N.104 del 02.08.2020)
- Agli alunni della Scuola Secondaria è consentito tenere la mascherina abbassata quando sono seduti al banco in situazione statica, col rispetto della distanza di un metro tra le rime buccali, senza esercitazioni di canto e solo se le Autorità Sanitarie abbiano comunicato o pubblicato le condizioni di bassa circolazione virale (CTS Verb. N.104 del 02.08.2020). Allo stato attuale non è stata ancora definita la situazione epidemiologica di bassa circolazione virale e pertanto la mascherina deve essere indossata dagli alunni anche dal proprio posto al banco e col rispetto della distanza
- A tutti gli alunni è consentito tenere abbassata la mascherina quando si recano alla lavagna o quando devono interloquire dal proprio banco
- Gli alunni possono abbassare la mascherina quando consumano una bibita o quando sono in mensa sempre nel rispetto del distanziamento di un metro



ISTITUTO ISTRUZIONE SUPERIORE
Paolo BOSELLI
Via Montecuccoli 12 - 10121 Torino
Tel. 011538883 Fax 011549342

e-mail TOIS052008@istruzione.it Web <http://www.istitutoboselli.it/>
CU : UFBB4S – Cod. Mecc. TOIS052008 - C.F. 80090240013

Piano di Istituto per contrasto e il contenimento della diffusione di Covid-19 nella Scuola



Pagina 20 di
80
Ediz. 01
Rev. 00/6

- Gli alunni devono indossare la mascherina chirurgica quando sono nei laboratori o quando svolgono attività con l'impiego di attrezzi, strumenti, apparecchiature, impianti, etc. per cui sono assimilati a lavoratori
- Gli alunni non devono scambiarsi oggetti o materiale didattico, quaderni, fogli, libri, squadrette, matite e penne, calcolatrici, etc. Ogni alunno deve avere la propria dotazione di attrezzatura didattica che se necessario, come nel caso di quaderni o altro nella Scuola Primaria, potrà essere lasciata nel sotto banco
- Gli alunni devono rispettare la distanza di sicurezza interpersonale di un metro sia in situazione statica che in situazione dinamica, se tale distanza viene a mancare (es. tipica situazione dinamica dell'intervallo), devono indossare la mascherina
- Gli alunni che prelevano bibite o merendine dalle macchinette distributrici, devono igienizzarsi le mani prima di premere i tasti per selezionare i prodotti
- Gli alunni possono abbassare la mascherina durante l'intervallo per il tempo necessario a consumare il proprio panino, la bibita o l'alimento prelevato dalle macchinette distributrici

Attività Ginnica in Palestra

- La Palestra deve essere adeguatamente aerata
- Tutti gli attrezzi presenti in Palestra devono essere sanificati sia prima che dopo il loro utilizzo
- Gli alunni che si recano in Palestra indossano la mascherina fino a quando non iniziano le attività ginniche.
- L'eventuale utilizzo degli Spogliatoi può avvenire a condizione di rispettare la distanza di un metro sulla seduta delle panche spogliatoio
- Il numero di alunni a cui è consentito l'ingresso allo Spogliatoio non deve essere superiore al massimo numero di alunni consentito dai posti distanziati sulle panche (ingresso nello Spogliatoio a turno)
- Gli alunni nello Spogliatoio indossano la mascherina chirurgica
- Gli alunni è preferibile, almeno in questa prima fase, che effettuino attività di tipo individuale e non collettiva o di gruppo
- Gli alunni non indossano la mascherina durante le attività di palestra, in allenamento o attività individuale, nel rispetto del distanziamento di due metri dal Docente e dai compagni
- Se il Docente, per qualunque ragione, non riesce a rispettare la distanza di due metri dagli alunni in attività fisica, allora deve indossare la mascherina di protezione almeno di tipo FFP2
- Gli alunni possono portare le scarpette di ginnastica personali in un proprio sacchetto impermeabile che devono tenere all'interno del loro zaino, lo stesso vale per gli indumenti usati per fare ginnastica



ISTITUTO ISTRUZIONE SUPERIORE
Paolo BOSELLI
Via Montecuccoli 12 - 10121 Torino
Tel. 011538883 Fax 011549342

e-mail TOIS052008@istruzione.it Web <http://www.istitutoboselli.it/>
CU : UFBB4S – Cod. Mecc. TOIS052008 - C.F. 80090240013

Piano di Istituto per contrasto e il contenimento della diffusione di Covid-19 nella Scuola



Pagina 21 di
80
Ediz. 01
Rev. 00/6

- Il veto tassativo riguarda gli sport da contatto, come calcio, calcetto, volley, basket. In alternativa, gli insegnanti possono lavorare sulla tecnica, ad esempio per il basket palleggi e tiri. In questo periodo di insicurezza le lezioni possono essere riprogrammate e risultare ugualmente efficaci. Puntare sulla ginnastica individuale a corpo libero, recuperare gli attrezzi storici (spalliere, palchi di salita, quadro svedese, scala orizzontale, se a Norma. E soprattutto, finché il tempo tiene, stare all'aperto.

ALUNNI SCUOLA DELL'INFANZIA

Nel rispetto del Patto di Corresponsabilità :

- Gli alunni della Scuola dell'Infanzia devono recarsi a Scuola con abbigliamento pulito di giornata
- Gli alunni devono avere una propria dotazione personale (bicchiere, spazzolino, materiale didattico, etc.) da tenere separatamente in sacchetti all'interno di una sacca impermeabile che può essere anche tenuta a Scuola nell'apposito Armadietto Spogliatoio con le paretine di separazione tra ogni posto bimbo
- Gli alunni non possono portare giochi da casa
- Gli alunni non possono scambiarsi oggetti e giochi tra di loro
- Gli alunni sono accompagnati da un genitore che indossa la mascherina chirurgica sia quando entra a Scuola che per tutto il tempo nella fase di accoglienza ambientazione inserimento.

MODALITÀ DI ACCESSO NEL PLESSO SCOLASTICO DA PARTE DI VISITATORI, FORNITORI E MANUTENTORI

Modalità di accesso fornitori e corrieri

L'accesso dei fornitori all'interno degli ambienti scolastici avviene nel rispetto delle seguenti regole e procedure:

- Accessi contingentati e programmati ove possibile su appuntamento; ove possibile gli ordinativi dei prodotti sono effettuati per telefono, e-mail, privilegiando la trasmissione telematica di documenti.
- Al momento dell'ordine i fornitori sono informati circa l'obbligo di annullare la consegna qualora nel giorno fissato dovessero presentare febbre (oltre i 37.5 °C) o altri sintomi influenzali (tosse, difficoltà respiratorie, ecc.).



ISTITUTO ISTRUZIONE SUPERIORE
Paolo BOSELLI
Via Montecuccoli 12 - 10121 Torino
Tel. 011538883 Fax 011549342

e-mail TOIS052008@istruzione.it Web <http://www.istitutoboselli.it/>
CU : UFBB4S – Cod. Mecc. TOIS052008 - C.F. 80090240013

Piano di Istituto per contrasto e il contenimento della diffusione di Covid-19 nella Scuola



Pagina 22 di
80
Ediz. 01
Rev. 00/6

- Le consegne ove possibile sono organizzate in modo da scaglionare il più possibile l'ingresso dei fornitori e di limitare le possibilità di incrociarsi con gli alunni.
- In fase di accesso i fornitori sono informati verbalmente a prendere visione delle note informative affisse, indicanti le misure igieniche, l'obbligo dell'uso della mascherina, il rispetto del mantenimento della distanza di sicurezza di almeno 1 metro.
- Differenziazione degli accessi rispetto a quella degli alunni per garantire negli spazi comuni la distanza di sicurezza di almeno un 1 metro, in particolare nelle zone di ingresso e uscita.
- Per evitare l'accesso in sede al loro arrivo, gli stessi devono attendere l'arrivo del personale per iniziare le operazioni di preparazione del mezzo o di scarico delle merci e devono permanere nella struttura il tempo minimo necessario per il completamento delle operazioni di consegna/pagamento della merce e devono essere muniti di protezione delle vie respiratorie.
- Nelle attività di carico e scarico il personale dipendente dovrà attenersi alla distanza di almeno 1 metro, indossare la mascherina e igienizzare le mani.
- Per la trasmissione della documentazione di trasporto è privilegiata la trasmissione in via telematica, laddove non sia possibile; in caso di scambio con il personale è necessaria l'igienizzazione delle mani e il mantenimento della distanza di sicurezza di almeno 1 metro.
- **Accesso ai servizi igienici.** Non è consentito l'accesso ai servizi igienici della Scuola che sono riservati al personale della Scuola e agli alunni.

È precluso l'accesso a chi, negli ultimi 14 giorni, abbia avuto contatti con soggetti risultati positivi al COVID-19 o provenga da zone a rischio secondo le indicazioni dell'OMS. Per questi casi si fa riferimento al Decreto-legge n. 6 del 23/02/2020, art. 1, lett. h) e i). L'acquisizione delle informazioni viene eseguita nel rispetto della privacy.

Il fornitore, prima dell'accesso negli ambienti scolastici, dovrà compilare autocertificazione riportante i dati succitati che si riporta in allegato, e consegnarla al personale addetto. La compilazione dell'autocertificazione avverrà anche a cura dei docenti al loro primo ingresso nell'Istituto dopo il periodo di lockdown.



ISTITUTO ISTRUZIONE SUPERIORE
Paolo BOSELLI
Via Montecuccoli 12 - 10121 Torino
Tel. 011538883 Fax 011549342

e-mail TOIS052008@istruzione.it Web <http://www.istitutoboselli.it/>
CU : UFBB4S – Cod. Mecc. TOIS052008 - C.F. 80090240013

Piano di Istituto per contrasto e il contenimento della diffusione di Covid-19 nella Scuola



Pagina 23 di
80
Ediz. 01
Rev. 00/6

Procedura di consegna pacchi. Nel caso di consegne di pacchi presso la sede scolastica, si prevedono modalità che consentano di ricevere le merci senza contatto con il destinatario e senza la firma di avvenuta consegna. Ove ciò non sia possibile, è disposto l'utilizzo di mascherine e guanti.

Modalità di accesso rappresentanti:

L'accesso dei rappresentanti all'interno della sede scolastica avviene nel rispetto delle seguenti regole e procedure:

- L'accesso è programmato su appuntamento, al fine di ridurre il rischio di contagio e limitare le occasioni di contatto con il personale e clienti, in questa fase sono informati circa l'obbligo di annullare l'appuntamento qualora nel giorno fissato dovessero presentare febbre (oltre i 37.5 °C) o altri sintomi influenzali (tosse, difficoltà respiratorie, ecc.);
- In fase di accesso sono informati verbalmente a prendere visione delle note informative affisse, e sulla necessità di rispettare le misure igieniche, l'obbligo dell'uso della mascherina, il rispetto del mantenimento della distanza di sicurezza di almeno 1 metro.

Accesso ai servizi igienici. Non è consentito l'accesso ai servizi igienici della Scuola che sono riservati al personale della Scuola e agli alunni.

È precluso l'accesso a chi, negli ultimi 14 giorni, abbia avuto contatti con soggetti risultati positivi al COVID-19 o provenga da zone a rischio secondo le indicazioni dell'OMS. Per questi casi si fa riferimento al Decreto-legge n. 6 del 23/02/2020, art. 1, lett. h) e i). L'acquisizione delle informazioni viene eseguita nel rispetto della privacy.

Il rappresentante, prima dell'accesso negli ambienti scolastici, dovrà compilare autocertificazione riportante i dati succitati che si riporta in allegato, e consegnarla al personale addetto. La compilazione dell'autocertificazione avverrà anche a cura dei docenti al loro primo ingresso nell'Istituto dopo il periodo di lockdown.

Appalti endoaziendali (manutentori e simili)

Gli accessi dei manutentori per quanto possibile in questo periodo emergenziale sono ridotti.



ISTITUTO ISTRUZIONE SUPERIORE
Paolo BOSELLI
Via Montecuccoli 12 - 10121 Torino
Tel. 011538883 Fax 011549342

e-mail TOIS052008@istruzione.it Web <http://www.istitutoboselli.it/>
CU : UFBB4S – Cod. Mecc. TOIS052008 - C.F. 80090240013

Piano di Istituto per contrasto e il contenimento della diffusione di Covid-19 nella Scuola



Pagina 24 di
80
Ediz. 01
Rev. 00/6

L'Istituto Scolastico comunica preventivamente al manutentore le informazioni e le procedure da osservare nello svolgimento del lavoro all'interno dei locali scolastici.

È fatto obbligo al manutentore di comunicare immediatamente l'avvenuta conoscenza di positività al tampone COVID-19, laddove i lavoratori dipendenti dell'appaltatore e dell'appagante operino nel medesimo sito, al fine di collaborare con l'autorità sanitaria all'individuazione di eventuali contatti stretti.

L'Istituto Scolastico consegna all'impresa appaltatrice un'informativa completa dei contenuti del Protocollo aziendale e ne garantisce il rispetto, anche mediante adeguata vigilanza.

L'Istituto Scolastico si riserva di escludere o interrompere l'attività del manutentore nel caso di mancato rispetto delle procedure aziendali o convenute.

Tenuto conto delle disposizioni vigenti, l'accesso dei manutentori all'interno della sede scolastica, è consentito solo se indossano mascherine conformi alle disposizioni delle autorità scientifiche e sanitarie e previa sanificazione delle mani con gel igienizzante.

Accesso ai servizi igienici. Non è consentito l'accesso ai servizi igienici della Scuola che sono riservati al personale della Scuola e agli alunni.

Laddove sia necessario consentire l'accesso ai servizi igienici per il personale dell'impresa appaltatrice, la Scuola riserva servizi dedicati e mette a disposizione dispenser con soluzioni idroalcoliche per il lavaggio delle mani. Laddove non siano disponibili servizi igienici da dedicare al personale esterno, si può fare ricorso a bagni chimici, dotati di lavamani con distributore per sapone e asciugamani di carta. In ogni caso si predispongono la presenza di detergenti e asciugamani a perdere nei locali che ospitano i lavabi.

La Scuola provvede affinché siano presenti adeguate condizioni igieniche.

Tutti gli aspetti di Sicurezza, Logistica ed Organizzativi, compreso l'uso dei Servizi Igienici della Scuola saranno contenuti in dettaglio nel DUVRI che dovrà essere redatto o nel Verbale di Cooperazione e Coordinamento

È precluso l'accesso a chi, negli ultimi 14 giorni, abbia avuto contatti con soggetti risultati positivi al COVID-19 o provenga da zone a rischio secondo le indicazioni dell'OMS. Per questi casi si fa riferimento al Decreto-legge n. 6 del 23/02/2020, art. 1, lett. h) e i). L'acquisizione delle informazioni viene eseguita nel rispetto della privacy.



ISTITUTO ISTRUZIONE SUPERIORE
Paolo BOSELLI
Via Montecuccoli 12 - 10121 Torino
Tel. 011538883 Fax 011549342

e-mail TOIS052008@istruzione.it Web <http://www.istitutoboselli.it/>
CU : UFBB4S – Cod. Mecc. TOIS052008 - C.F. 80090240013

Piano di Istituto per contrasto e il contenimento della diffusione di Covid-19 nella Scuola



Pagina 25 di
80
Ediz. 01
Rev. 00/6

I manutentori o appaltatori, prima dell'accesso negli ambienti scolastici, dovrà compilare autocertificazione riportante i dati succitati che si riporta in allegato, e consegnarla al personale addetto. La compilazione dell'autocertificazione avverrà anche a cura dei docenti al loro primo ingresso nell'Istituto dopo il periodo di lockdown.

PULIZIA E SANIFICAZIONE

La pulizia e la sanificazione sono azioni fondamentali che, insieme al distanziamento interpersonale, possono evitare la diffusione del virus.

A tal fine si forniscono le seguenti definizioni:

- a) **Pulizia/igienizzazione:** insieme di operazioni che occorre praticare per rimuovere lo "sporco visibile" di qualsiasi natura (polvere, grasso, liquidi, materiale organico, etc.) presso le postazioni di lavoro, sale ristoro, spogliatoi, mense, sale riunioni e uffici e altri spazi comuni con la frequenza di almeno una volta al giorno.
- b) **Sanificazione:** insieme di operazioni che attraverso l'applicazione di agenti disinfettanti sono in grado di ridurre, tramite la distruzione o l'inattivazione, il carico microbiologico presente su oggetti e superfici da trattare.

Cosa significa “sanificazione”



secondo le normative vigenti, la **sanificazione** è definita come
**il complesso di procedimenti ed operazioni di pulizia e/o disinfezione
e mantenimento della buona qualità dell'aria.**

Il virus del Covid 19 può essere inattivato efficacemente
tramite procedure di disinfezione delle superfici:

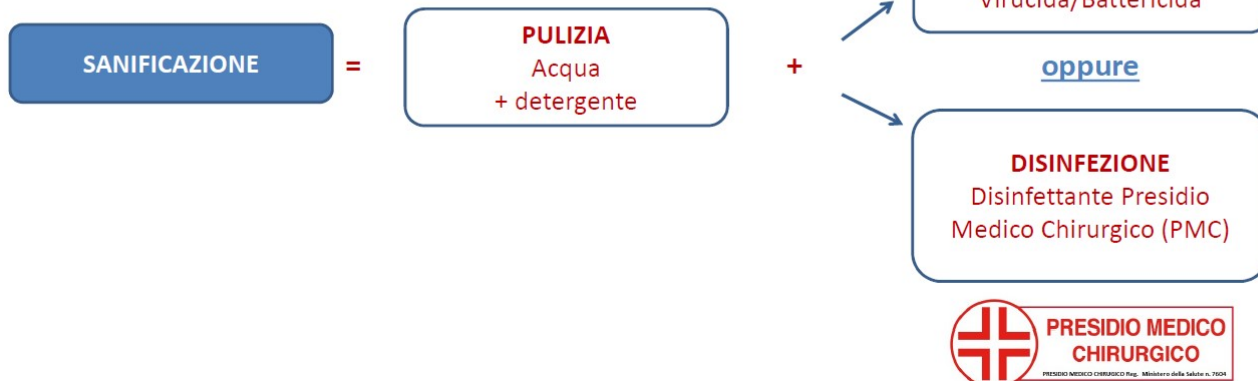

Le operazioni di pulizia sono effettuate quotidianamente secondo le indicazioni dell'ISS previste nella Circolare del Ministero della Salute “Indicazioni per l'attuazione di misure contenitive del contagio



ISTITUTO ISTRUZIONE SUPERIORE
Paolo BOSELLI
Via Montecuccoli 12 - 10121 Torino
Tel. 011538883 Fax 011549342

e-mail TOIS052008@istruzione.it Web <http://www.istitutoboselli.it/>
CU : UFBB4S – Cod. Mecc. TOIS052008 - C.F. 80090240013

Piano di Istituto per contrasto e il contenimento della diffusione di Covid-19 nella Scuola



Pagina 26 di
80
Ediz. 01
Rev. 00/6

da SARS-CoV-2 attraverso procedure di sanificazione di strutture non sanitarie (superfici, ambienti interni) e abbigliamento” in particolare nella sezione “Attività di sanificazione in ambiente chiuso” di cui un estratto è in Allegato 1. Nello stesso allegato è riportato un estratto con i principi attivi indicati per le varie superfici tratto da Rapporto ISS COVID-19 n. 19/2020 - “Raccomandazioni ad interim sui disinfettanti nell’attuale emergenza COVID-19: presidi medico-chirurgici e biocidi”.

Nelle attività di sanificazione sono utilizzati i prodotti aventi le caratteristiche indicate dal Ministero della Salute nella circolare n° 5443 del 22 febbraio 2020.

All’interno dei servizi igienici la pulizia può avvenire con cadenza superiore in relazione all’afflusso di dipendenti e/o alunni.

In aule, laboratori, uffici e altri ambienti sono applicate le misure di pulizia di seguito riportate.

A causa della possibile sopravvivenza del virus nell’ambiente per diverso tempo, i luoghi e le aree **potenzialmente contaminati da COVID-19** devono essere sottoposti a completa pulizia con acqua e detergenti comuni prima di essere nuovamente utilizzati.

Per la disinfezione/igienizzazione sono utilizzati prodotti ad hoc (es. prodotti con ipoclorito di sodio al 0,1%) dopo pulizia ordinaria. Per le superfici che possono essere danneggiate dall’ipoclorito di sodio, utilizzare soluzioni idroalcoliche con etanolo al 70% dopo pulizia con un detergente neutro. Durante le operazioni di pulizia con prodotti chimici, assicurare la ventilazione degli ambienti.

Tutte le operazioni di pulizia devono essere condotte da personale che indossa DPI (filtrante respiratorio FFP2, protezione facciale, guanti monouso, camice) e seguire le misure indicate per la rimozione in sicurezza dei DPI (svestizione). Dopo l’uso, i DPI monouso vanno smaltiti come materiale potenzialmente infetto. Vanno pulite con particolare attenzione tutte le superfici toccate di frequente, quali superfici di muri, porte e finestre, superfici dei servizi igienici e sanitari.

Le tende e altri materiali di tessuto devono essere sottoposti a un ciclo di lavaggio con acqua calda a 90°C e detergente. Qualora non sia possibile il lavaggio a 90°C per le caratteristiche del tessuto, aggiungere il ciclo di lavaggio con candeggina o prodotti a base di ipoclorito di sodio.

Per gli uffici ed i laboratori in utilizzo è garantita dai collaboratori scolastici la pulizia/disinfezione a fine turno di tastiere, schermi touch, mouse con adeguati detergenti.

Il personale amministrativo sarà tenuto a collaborare al mantenimento delle adeguate condizioni igieniche della propria postazione.

Il citofono e l’apparecchio telefonico deve essere disinfettato ad ogni chiamata.



Nella declinazione delle misure del presente Protocollo all'interno dei luoghi di lavoro scolastici sulla base del complesso dei rischi valutati e, a partire dalla mappatura delle diverse attività scolastiche, si adotteranno i seguenti prodotti:

- Per l'igiene delle mani: Soluzione idroalcolica, Sapone, Salviette monouso.
- Per la pulizia degli ambienti: Detergenti, Disinfettanti con ipoclorito di sodio allo 0,5% (equivalente a 5000 ppm) per la disinfezione di superfici toccate frequentemente e dei bagni, e allo 0,1% (equivalente a 1000 ppm) per le altre superfici.
- Disinfettanti con alcol etilico al 70% per attrezzature riutilizzabili.
- Sacchetti dedicati per lo smaltimento dei rifiuti.

Superficie	Detergente
Superfici in pietra, metalliche o in vetro escluso il legno	Detergente neutro e disinfettante virucida - sodio ipoclorito 0,1 % o etanolo (alcol etilico) al 70% o altra concentrazione, purché sia specificato virucida
Superfici in legno	Detergente neutro e disinfettante virucida (contro i virus) a base di etanolo (70%) o ammoni quaternari (es. cloruro di benzalconio; DDAC)
Servizi	Pulizia con detergente e disinfezione con disinfettante a base di sodio ipoclorito almeno allo 0.1% sodio ipoclorito
Tessili (es. cotone, lino)	Lavaggio con acqua calda (70°C-90°C) e normale detersivo per bucato; <i>in alternativa</i> : lavaggio a bassa temperatura con candeggina o altri prodotti disinfettanti per il bucato

Nel caso di presenza di una persona con COVID-19 all'interno della Scuola, si procede alla pulizia e sanificazione dei suddetti secondo le disposizioni della circolare n. 5443 del 22 febbraio 2020 del Ministero della Salute, Circolare del Ministero della Salute del 22.05.2020, nonché alla loro ventilazione.

Nella Scuola è assicurata la pulizia giornaliera e la sanificazione periodica dei Locali, degli ambienti, delle postazioni di lavoro, della loro ventilazione il tutto secondo le indicazioni della Circolare N. 5443 del 22.02.2020 del Ministero della Salute che riportiamo di seguito adattata agli Edifici Scolastici.

• **Pulizia in caso di presenza di un caso di contagio nei Locali della Scuola**

In stanze, uffici pubblici, mezzi di trasporto, scuole e altri ambienti non sanitari dove abbiano soggiornato casi confermati di COVID-19 prima di essere stati ospedalizzati verranno applicate le misure di pulizia di seguito riportate. A causa della possibile sopravvivenza del virus nell'ambiente per diverso tempo, i luoghi e le aree potenzialmente contaminati da SARS-CoV-2 devono essere sottoposti a completa pulizia con acqua e detergenti comuni prima di essere nuovamente utilizzati. Per la decontaminazione, si raccomanda l'uso di ipoclorito di sodio 0,1% dopo pulizia. Per le superfici che possono essere danneggiate dall'ipoclorito di sodio, utilizzare etanolo al 70% dopo pulizia con un detergente neutro. Durante le operazioni di pulizia con prodotti chimici, assicurare la ventilazione degli



ISTITUTO ISTRUZIONE SUPERIORE
Paolo BOSELLI
Via Montecuccoli 12 - 10121 Torino
Tel. 011538883 Fax 011549342

e-mail TOIS052008@istruzione.it Web <http://www.istitutoboselli.it/>
CU : UFBB4S – Cod. Mecc. TOIS052008 - C.F. 80090240013

Piano di Istituto per contrasto e il contenimento della diffusione di Covid-19 nella Scuola



Pagina 28 di
80
Ediz. 01
Rev. 00/6

ambienti. Tutte le operazioni di pulizia devono essere condotte da personale che indossa DPI (filtrante respiratorio) FFP2 o FFP3, protezione facciale, guanti monouso, camice monouso impermeabile a maniche lunghe, e seguire le misure indicate per la rimozione in sicurezza dei DPI (svestizione). Dopo l'uso, i DPI monouso vanno smaltiti come materiale potenzialmente infetto. Vanno pulite con particolare attenzione tutte le superfici toccate di frequente, quali superfici di muri, porte e finestre, superfici dei servizi igienici e sanitari. La biancheria da letto, le tende e altri materiali di tessuto devono essere sottoposti a un ciclo di lavaggio con acqua calda a 90°C e detergente. Qualora non sia possibile il lavaggio a 90°C per le caratteristiche del tessuto, aggiungere il ciclo di lavaggio con candeggina o prodotti a base di ipoclorito di sodio.

Misure preventive – igiene delle mani

La corretta applicazione di misure preventive, quali l'igiene delle mani, può ridurre il rischio di infezione. Si raccomanda pertanto di posizionare appositi distributori di gel alcolici con una concentrazione di alcol al 60-85%, nei luoghi affollati (ad esempio: aeroporti, stazioni ferroviarie, porti, metropolitane, scuole, centri commerciali, mercati, centri congressuali). Misure preventive quali l'igiene delle mani, l'igiene respiratoria e il distanziamento sociale, devono essere pubblicizzate tramite appositi materiali informativi esposti nelle summenzionate strutture. La scuola, oltre che esporre cartellonistica informativa, mette a disposizione idonei mezzi detergenti per le mani.

Eliminazione dei rifiuti

I rifiuti devono essere trattati ed eliminati come materiale infetto categoria B (UN3291).

• Pulizia in tutti gli altri casi nei Locali della Scuola

La Scuola assicura la pulizia giornaliera e la sanificazione periodica dei locali, degli ambienti, delle postazioni di lavoro e delle aree comuni e di svago

Nelle stanze, locali, uffici di scuole e altri ambienti non sanitari verranno applicate almeno le misure di pulizia di seguito riportate. I Locali, arredi, superfici lisce, pareti, muri, finestre, maniglie, porte, telefono, tastiere e monitor, e quant'altro viene correntemente toccato devono essere sottoposti a completa pulizia con acqua e detergenti comuni prima di essere utilizzati. Per la decontaminazione, si raccomanda l'uso di ipoclorito di sodio 0,1% dopo pulizia. Per le superfici che possono essere danneggiate dall'ipoclorito di sodio, utilizzare etanolo al 70% dopo pulizia con un detergente neutro. Durante le operazioni di pulizia con prodotti chimici, assicurare la ventilazione degli ambienti. Tutte le operazioni di pulizia possono essere condotte da personale che indossa DPI, mascherina chirurgica, guanti monouso ed eventuale camice monouso in polipropilene a maniche lunghe. Dopo l'uso, i DPI monouso vanno smaltiti come rifiuto indifferenziato. Vanno pulite con particolare attenzione tutte le superfici toccate di frequente, quali superfici di muri, porte e finestre, superfici dei servizi igienici e



ISTITUTO ISTRUZIONE SUPERIORE
Paolo BOSELLI
Via Montecuccoli 12 - 10121 Torino
Tel. 011538883 Fax 011549342

e-mail TOIS052008@istruzione.it Web <http://www.istitutoboselli.it/>
CU : UFBB4S – Cod. Mecc. TOIS052008 - C.F. 80090240013

Piano di Istituto per contrasto e il contenimento della diffusione di Covid-19 nella Scuola



Pagina 29 di
80
Ediz. 01
Rev. 00/6

sanitari. È preferibile che le tende e altri materiali di tessuto siano sottoposti a un ciclo di lavaggio con acqua calda a 90°C e detergente. Qualora non sia possibile il lavaggio a 90°C per le caratteristiche del tessuto, aggiungere il ciclo di lavaggio con candeggina o prodotti a base di ipoclorito di sodio.

Misure preventive – igiene delle mani

La corretta applicazione di misure preventive, quali l'igiene delle mani, può ridurre il rischio di infezione. Si raccomanda pertanto di posizionare appositi distributori di gel alcolici con una concentrazione di alcol al 60-85%, all'ingresso dell'Edificio Scolastico.

Misure preventive quali l'igiene delle mani, l'igiene respiratoria e il distanziamento sociale, devono essere pubblicizzate tramite appositi materiali informativi esposti nelle summenzionate strutture.

Eliminazione dei rifiuti

I rifiuti possono essere smaltiti come rifiuti indifferenziati.



Tabella 1

Superfici	Particelle virali infettanti rilevate fino a	Particelle virali infettanti non rilevate dopo
carta da stampa e carta velina	30 minuti	3 ore
tessuto	1 giorno	2 giorni
legno	1 giorno	2 giorni
banconote	2 giorni	4 giorni
vetro	2 giorni	4 giorni
plastica	4 giorni	7 giorni
acciaio inox	4 giorni	7 giorni
mascherine chirurgiche strato interno	4 giorni	7 giorni
mascherine chirurgiche strato esterno	7 giorni	non determinato

PRECAUZIONI IGIENICHE PERSONALI

- è obbligatorio che le persone presenti a Scuola adottino tutte le precauzioni igieniche, in particolare per le mani
- la Scuola mette a disposizione idonei mezzi detergenti per le mani
- è raccomandata la frequente pulizia delle mani con acqua e sapone
- I detergenti per le mani di cui sopra devono essere accessibili a tutti i lavoratori anche grazie a specifici dispenser collocati in punti facilmente individuabili.



ISTITUTO ISTRUZIONE SUPERIORE
Paolo BOSELLI
Via Montecuccoli 12 - 10121 Torino
Tel. 011538883 Fax 011549342

e-mail TOIS052008@istruzione.it Web <http://www.istitutoboselli.it/>
CU : UFBB4S – Cod. Mecc. TOIS052008 - C.F. 80090240013

Piano di Istituto per contrasto e il contenimento della diffusione di Covid-19 nella Scuola



Pagina 31 di
80
Ediz. 01
Rev. 00/6

QUALITA' DELL'ARIA INDOOR E IMPIANTI DI TRATTAMENTO ARIA

L'Istituto Scolastico predispose un buon ricambio dell'aria in tutti gli ambienti dove sono presenti postazioni di lavoro e personale aprendo con maggiore frequenza le diverse aperture per favorire una riduzione delle concentrazioni degli inquinanti specifici, degli odori, dell'umidità e del bioaerosol che può trasportare batteri, virus, allergeni. Si sottolinea che scarsi ricambi d'aria favoriscono, negli ambienti indoor, l'esposizione a inquinanti e possono facilitare la trasmissione di agenti patogeni tra i lavoratori. Il ricambio dell'aria tiene conto del numero di lavoratori presenti, del tipo di attività svolta e della durata della permanenza negli ambienti di lavoro. Durante il ricambio naturale dell'aria è opportuno evitare la creazione di condizioni di disagio/discomfort (correnti d'aria o freddo/caldo eccessivo) per il personale nell'ambiente di lavoro.

Le prese e le griglie dei condizionatori sono pulite con panni puliti in microfibra inumiditi con acqua e sapone, oppure con alcool etilico al 75% asciugando successivamente.

Attrezzature di lavoro condivise. Viene evitato, laddove possibile, l'utilizzo promiscuo di attrezzature. È pertanto predisposta una dotazione individuale e strettamente personale almeno delle parti di tali attrezzature che vengono a diretto contatto con le mani del lavoratore evitandone l'uso promiscuo. Laddove l'uso personale non sia possibile viene realizzata una scrupolosa pulizia e disinfezione.

L'Istituto Scolastico adotta ogni azione funzionale a consentire che tutto il personale si attenga alle norme di comportamento igienico sanitario per concorrere a mantenere la massima pulizia e salubrità di tali ambienti.

I locali scolastici destinati alla didattica sono dotati di finestre per garantire un ricambio d'aria regolare e sufficiente, favorendo, in ogni caso possibile, l'aerazione naturale.

Di seguito si riportano alcune azioni e raccomandazioni generali tratti dal Rapporto ISS COVID-19 n. 5 del 21 aprile 2020 da mettere in atto giornalmente nelle condizioni di emergenza associate all'epidemia virale SARS-CoV-2 per il mantenimento di una buona qualità dell'aria indoor nei locali della Scuola, quali:

- Garantire un buon ricambio dell'aria in tutti gli ambienti dove sono presenti postazioni di lavoro e personale aprendo con maggiore frequenza le diverse aperture: finestre e balconi. L'ingresso dell'aria esterna outdoor all'interno degli ambienti di lavoro opera una sostituzione/diluizione e, contemporaneamente, una riduzione delle concentrazioni degli inquinanti specifici (es. COV, PM10, ecc.), della CO2, degli odori, dell'umidità e del bioaerosol che può trasportare batteri, virus, allergeni,



ISTITUTO ISTRUZIONE SUPERIORE
Paolo BOSELLI
Via Montecuccoli 12 - 10121 Torino
Tel. 011538883 Fax 011549342

e-mail TOIS052008@istruzione.it Web <http://www.istitutoboselli.it/>
CU : UFBB4S - Cod. Mecc. TOIS052008 - C.F. 80090240013

Piano di Istituto per contrasto e il contenimento della diffusione di Covid-19 nella Scuola



Pagina 32 di
80
Ediz. 01
Rev. 00/6

funghi filamentosi (muffe). In particolare, scarsi ricambi d'aria favoriscono, negli ambienti indoor, l'esposizione a inquinanti e possono facilitare la trasmissione di agenti patogeni sia tra i lavoratori della Scuola che tra gli Alunni.

- La ventilazione naturale degli ambienti dipende da numerosi fattori, quali i parametri meteorologici (es. temperatura dell'aria esterna, direzione e velocità del vento), da parametri fisici quali superficie delle finestre e durata dell'apertura.
- Il ricambio dell'aria deve tener conto del numero di lavoratori presenti, del tipo di attività svolta e della durata della permanenza negli ambienti di lavoro. Durante il ricambio naturale dell'aria è opportuno evitare la creazione di condizioni di disagio/discomfort (correnti d'aria o freddo/caldo eccessivo) per il personale nell'ambiente di lavoro Uffici, Aule, Laboratori e Locali vari e per gli Alunni nelle Aule, Laboratori e Locali vari dell'Edificio Scolastico.
- Negli edifici senza specifici sistemi di ventilazione può essere opportuno, preferibilmente, aprire quelle finestre e quei balconi che si affacciano sulle strade meno trafficate e durante i periodi di minore passaggio di mezzi (soprattutto quando l'edificio è in una zona trafficata. In generale, si raccomanda di evitare di aprire le finestre e balconi durante le ore di punta del traffico (anche se in questo periodo è molto diminuito) o di lasciarle aperte la notte. È preferibile aprire per pochi minuti più volte al giorno, che una sola volta per tempi lunghi.
- Negli edifici dotati di specifici impianti di ventilazione (Ventilazione Meccanica Controllata, VMC) che movimentano aria attraverso un motore/ventilatore e consentono il ricambio dell'aria di un edificio con l'esterno. Questi impianti devono mantenere attivi l'ingresso e l'estrazione dell'aria 24 ore su 24, 7 giorni su 7 (possibilmente con un decremento dei tassi di ventilazione nelle ore notturne di non utilizzo dell'edificio). Proseguire in questa fase mantenendo lo stesso livello di protezione, eliminando totalmente la funzione di ricircolo dell'aria per evitare l'eventuale trasporto di agenti patogeni (batteri, virus, ecc.) nell'aria. Può risultare utile aprire dove possibile nel corso della giornata lavorativa le finestre e i balconi per pochi minuti più volte a giorno per aumentare ulteriormente il livello di ricambio dell'aria. La decisione di operare in tal senso spetta generalmente al responsabile della struttura in accordo con il datore di lavoro.
- Acquisire tutte le informazioni sul funzionamento dell'impianto VCM (es. controllo dell'efficienza di funzionamento, perdite di carico, verifica del registro di conduzione, tempi di scadenza della manutenzione, tipo di pacco filtrante installato, interventi programmati, ecc.). Eventualmente se si è vicini ai tempi di sostituzione del pacco filtrante (per perdite di carico elevate, o a poche settimane dall'intervento di manutenzione programmata, ecc.), al fine di migliorare la filtrazione dell'aria in



ISTITUTO ISTRUZIONE SUPERIORE
Paolo BOSELLI
Via Montecuccoli 12 - 10121 Torino
Tel. 011538883 Fax 011549342

e-mail TOIS052008@istruzione.it Web <http://www.istitutoboselli.it/>
CU : UFBB4S – Cod. Mecc. TOIS052008 - C.F. 80090240013

Piano di Istituto per contrasto e il contenimento della diffusione di Covid-19 nella Scuola



Pagina 33 di
80
Ediz. 01
Rev. 00/6

ingresso, sostituire con pacchi filtranti più efficienti (es. UNI EN ISO 16890:2017: F7-F9). Una volta effettuata la sostituzione, assicurarsi della tenuta all'aria al fine di evitare possibili trafilamenti d'aria.

- Negli edifici dotati di impianti misti di riscaldamento/raffrescamento con apparecchi terminali locali il cui funzionamento e regolazione della velocità possono essere centralizzati oppure effettuati dai lavoratori che occupano l'ambiente o la stanza (es. fancoil, ventilconvettori solo per citarne alcuni) questi vanno mantenuti fermi per evitare che, con il ricircolo dell'aria, si diffondano, all'interno della struttura, eventuali contaminanti, compreso potenzialmente il virus SARS-CoV-2. Solo nel caso in cui a seguito della riorganizzazione (es. adeguamento degli spazi, aree, minimizzazione della presenza di personale, distanziamento, limitazione dei percorsi e delle zone per evitare contatti ravvicinati e gli assembramenti, differenziazione e scaglionamento degli orari di lavoro, ecc.), è prevista giornalmente la presenza di un singolo lavoratore (sempre lo stesso) per ogni ambiente o stanza, è possibile mantenere in funzione l'impianto. Si raccomanda di verificare che nelle vicinanze delle prese e griglie di ventilazione dei terminali, non siano presenti tendaggi, oggetti e piante, che possano interferire con il corretto funzionamento. Al tal fine pulire periodicamente, ogni quattro settimane, in base alle indicazioni fornite dal produttore ad impianto fermo, filtri dell'aria di ricircolo del fancoil o del ventilconvettore per mantenere gli adeguati livelli di filtrazione/rimozione.
- Rimane ancora valida la procedura di pulizia settimanale degli apparecchi terminali locali (fancoil o ventilconvettore) nel caso di contemporanea condivisione dello stesso ambiente o stanza da parte di più lavoratori. Durante la pulizia dei filtri fare attenzione alle batterie di scambio termico e alle bacinelle di raccolta della condensa. Evitare di utilizzare e spruzzare prodotti per la pulizia detergenti/disinfettanti spray direttamente sul filtro per non inalare sostanze inquinanti (es. COV), durante il funzionamento. I prodotti per la pulizia/disinfettanti spray devono essere preventivamente approvati dal SPP. Dove possibile in questi ambienti sarebbe necessario aprire regolarmente le finestre e balconi per aumentare il ricambio e la diluizione degli inquinanti specifici (es. COV, PM10, ecc.), della CO2, degli odori, dell'umidità e del bioaerosol che può trasportare batteri, virus, allergeni, funghi filamentosi (muffe) accumulati nell'aria ricircolata dall'impianto. È preferibile aprire per pochi minuti più volte al giorno, che una sola volta per tempi lunghi.
- Nel caso in cui alcuni singoli ambienti di lavoro siano dotati di piccoli impianti autonomi di riscaldamento/raffrescamento con una doppia funzione e con un'unità esterna (es. pompe di calore split, termoconvettori) o di sistemi di climatizzazione portatili collegati con un tubo di scarico flessibile dell'aria calda appoggiato o collegato con l'esterno dove l'aria che viene riscaldata/raffrescata è sempre la stessa (hanno un funzionamento simile agli impianti fissi), è opportuno pulire regolarmente in base al numero di lavoratori presenti nel singolo ambiente: ogni quattro settimane nel caso di singolo lavoratore



ISTITUTO ISTRUZIONE SUPERIORE
Paolo BOSELLI
Via Montecuccoli 12 - 10121 Torino
Tel. 011538883 Fax 011549342

e-mail TOIS052008@istruzione.it Web <http://www.istitutoboselli.it/>
CU : UFBB4S – Cod. Mecc. TOIS052008 - C.F. 80090240013

Piano di Istituto per contrasto e il contenimento della diffusione di Covid-19 nella Scuola



Pagina 34 di
80
Ediz. 01
Rev. 00/6

(sempre lo stesso), in tutti gli altri casi ogni settimana, in base alle indicazioni fornite dal produttore e ad impianto fermo, i filtri dell'aria di ricircolo in dotazione all'impianto/climatizzatore per mantenere livelli di filtrazione/rimozione adeguati. Evitare di utilizzare e spruzzare prodotti per la pulizia detergenti/disinfettanti spray direttamente sul filtro per non inalare sostanze inquinanti (es. COV), durante il funzionamento.

- Pulire le prese e le griglie di ventilazione con panni puliti in microfibra inumiditi con acqua e con i comuni saponi, oppure con una soluzione di alcool etilico con una percentuale minima del 70% v/v asciugando successivamente.
- Garantire un buon ricambio dell'aria anche negli ambienti/spazi dove sono presenti i distributori automatici di bevande calde, acqua e alimenti. In questi ambienti deve essere garantita la pulizia/sanificazione periodica (da parte degli operatori professionali delle pulizie) e una pulizia/sanificazione giornaliera (da parte degli operatori addetti ai distributori automatici) delle tastiere dei distributori con appositi detergenti compatibilmente con i tipi di materiali.
- Nel caso di locali senza finestre (es. archivi, spogliatoi, servizi igienici, ecc.), ma dotati di ventilatori/estrattori questi devono essere mantenuti in funzione per l'intero orario di lavoro per ridurre le concentrazioni nell'aria.
- Gli addetti/operatori professionali che svolgono le attività di pulizia quotidiana degli ambienti e/o luoghi (spolveratura e spazzamento ad umido o con panni cattura-polvere, lavaggio, disinfezione, ecc.) devono correttamente seguire le procedure, i protocolli, le modalità iniziando la pulizia dalle aree più pulite verso le aree più sporche, e adottare l'uso di Dispositivi di Protezione Individuale (DPI) (es. facendo riferimento alle disposizioni presenti nel documento operativo elaborato per ciascun ambiente, integrato con gli ultimi provvedimenti del Governo). Evitare di eseguire queste operazioni di pulizia/disinfezione in presenza di dipendenti o altre persone.
- Le pulizie quotidiane degli ambienti/aree, devono riguardare le superfici toccate più di frequente (ad es., porte, maniglie, finestre, vetri, tavoli, interruttori della luce, servizi igienici, rubinetti, lavandini, scrivanie, sedie, maniglie carrello e dei cestini della spesa, tornelli, distributori biglietti, maniglie passeggeri, comandi, volante, cinture di sicurezza, maniglie delle portiere, tasti e pulsanti apriporta, tastiere, telecomandi, stampanti). Utilizzare panni, diversi per ciascun tipo di oggetto/superficie, in microfibra inumiditi con acqua e sapone oppure con una soluzione di alcool etilico con una percentuale minima del 70% v/v e successivamente con una soluzione di ipoclorito di sodio diluita allo 0,5% di cloro attivo per i servizi igienici e le altre superfici (es. come la candeggina che in commercio si trova al 5% o al 10% di contenuto di cloro), e allo 0,1% di cloro attivo per tutti le altre superfici, tenendo in considerazione il tipo di materiale, l'uso e l'ambiente o altri detergenti professionali equivalenti come campo d'azione



ISTITUTO ISTRUZIONE SUPERIORE
Paolo BOSELLI
Via Montecuccoli 12 - 10121 Torino
Tel. 011538883 Fax 011549342

e-mail TOIS052008@istruzione.it Web <http://www.istitutoboselli.it/>
CU : UFBB4S – Cod. Mecc. TOIS052008 - C.F. 80090240013

Piano di Istituto per contrasto e il contenimento della diffusione di Covid-19 nella Scuola



Pagina 35 di
80
Ediz. 01
Rev. 00/6

(sanificazione: detergenza e disinfezione), facendo attenzione al corretto utilizzo per ogni superficie da pulire.

- Nel caso in cui vi sia stata la presenza di casi sospetti di persone con COVID-19 all'interno dell'edificio, è necessario procedere alla sanificazione dell'ambiente, intesa come attività che riguarda il complesso di procedure e operazioni atte a rendere salubre un determinato ambiente mediante interventi di detergenza e successiva disinfezione. In questo contesto, è opportuno ricordare che i coronavirus, quali il virus della SARS, e quello della MERS e lo stesso SARS-CoV-2, possono persistere su superfici inanimate fino a 9 giorni in dipendenza della matrice/materiale, della concentrazione, della temperatura e dell'umidità, anche se non è accertato vi persistano in forma vitale. La sanificazione della stanza/area deve essere eseguita secondo le disposizioni della circolare n. 5443 del 22 febbraio 2020 del Ministero della Salute (pulizia con acqua e sapone e successivamente con una soluzione di ipoclorito di sodio diluita allo 0,1% e con alcool etilico al 70% per superfici che possono essere danneggiate dall'ipoclorito di sodio).
- Arieggiare gli ambienti sia durante sia dopo l'uso dei prodotti per la pulizia, soprattutto se si utilizzano prodotti disinfettanti/detergenti potenzialmente tossici (controllare i simboli di pericolo sulle etichette), aumentando temporaneamente i tassi di ventilazione dei sistemi di ventilazione o aprendo le finestre e balconi. Evitare o limitare l'utilizzo di detergenti profumati, in quanto, nonostante la profumazione, aggiungono inutilmente sostanze inquinanti e degradano la qualità dell'aria indoor.

PRECAUZIONI IGIENICHE PERSONALI

L'igiene personale, eseguita correttamente, è un elemento decisivo al fine di contribuire alla riduzione della diffusione del virus.

L'Istituto Scolastico si assicura che tutte le persone presenti nei luoghi di lavoro adottino tutte le precauzioni igieniche, in particolare la pulizia minuziosa e frequente delle mani, anche durante l'esecuzione delle lavorazioni.

Per la pulizia delle mani ove possibile si privilegia il lavaggio delle mani con mezzi detergenti così come indicato dall'ISS/Ministero della Sanità, ove ciò non sia possibile per esempio nei luoghi distanti dai servizi igienici sono utilizzati disinfettanti a base alcolica.

I detergenti per le mani sono accessibili a tutti i lavoratori e ai terzi anche grazie a specifici dispenser, collocati in punti facilmente individuabili da apposita cartellonistica all'interno della sede scolastica.

È raccomandata la frequente pulizia delle mani con acqua e sapone, nella modalità indicata all'interno dei bagni e come indicato dal Ministero della Salute.



ISTITUTO ISTRUZIONE SUPERIORE
Paolo BOSELLI
Via Montecuccoli 12 - 10121 Torino
Tel. 011538883 Fax 011549342

e-mail TOIS052008@istruzione.it Web <http://www.istitutoboselli.it/>
CU : UFBB4S – Cod. Mecc. TOIS052008 - C.F. 80090240013

Piano di Istituto per contrasto e il contenimento della diffusione di Covid-19 nella Scuola



Pagina 36 di
80
Ediz. 01
Rev. 00/6

All'ingresso vi è la presenza di dispenser con soluzione alcoolica (gel alcoolici concentrazione 60-85%) nonché all'accesso dei locali utilizzati dai docenti durante lo svolgimento delle riunioni.

All'interno dei servizi igienici sono presenti saponi detergenti neutri, rotolo di carta usa e getta e/o salviettine monouso.

Al personale interno ed esterno sono ricordate le consuete misure igienico-sanitarie:

- 1) lavarsi spesso le mani con le soluzioni idroalcoliche;
- 2) evitare il contatto ravvicinato con persone che soffrono di infezioni respiratorie acute;
- 3) evitare abbracci e strette di mano;
- 4) mantenere, nei contatti sociali, una distanza interpersonale di almeno un metro;
- 5) praticare l'igiene respiratoria (starnutire e/o tossire in un fazzoletto evitando il contatto delle mani con le secrezioni respiratorie);
- 6) evitare l'uso promiscuo di bottiglie e bicchieri;
- 7) non toccarsi occhi, naso e bocca con le mani;
- 8) coprirsi bocca e naso se si starnutisce o tossisce;
- 9) pulire le superfici con disinfettanti a base di cloro o alcol.

Indicazioni per la scuola dell'infanzia.

Nella scuola dell'infanzia il distanziamento fisico presenta criticità più marcate che dovranno richiedere particolari accorgimenti sia organizzativi che nel comportamento del personale. Occorre in tal caso assicurare indicazioni e risorse addizionali circa la pulizia assidua delle superfici, il lavaggio frequente delle mani, criteri di riduzione del numero degli alunni contemporaneamente presenti in classe. Relativamente alla numerosità del gruppo classe, trattandosi per caratteristiche evolutive e metodologie didattiche di un contesto dinamico, è opportuno prevedere un affollamento ulteriormente ridotto rispetto ai criteri applicati nel contesto di classi di ordine superiore.

DISPOSITIVI DI PROTEZIONE INDIVIDUALE

L'adozione delle misure d'igiene e dei dispositivi di protezione individuale indicati nel presente Protocollo è fondamentale per limitare il rischio di contagio, per tale motivo l'Istituto Scolastico ha messo a disposizione del personale mascherine e altri dispositivi di protezione (guanti monouso, occhiali, visiera e tute) conformi alle disposizioni delle autorità scientifiche e sanitarie.



ISTITUTO ISTRUZIONE SUPERIORE
Paolo BOSELLI
Via Montecuccoli 12 - 10121 Torino
Tel. 011538883 Fax 011549342

e-mail TOIS052008@istruzione.it Web <http://www.istitutoboselli.it/>
CU : UFBB4S – Cod. Mecc. TOIS052008 - C.F. 80090240013

Piano di Istituto per contrasto e il contenimento della diffusione di Covid-19 nella Scuola



Pagina 37 di
80
Ediz. 01
Rev. 00/6

La Scuola garantirà giornalmente al personale la mascherina chirurgica, che dovrà essere indossata per la permanenza nei locali scolastici.

Gli alunni dovranno indossare per l'intera permanenza nei locali scolastici una mascherina chirurgica o di comunità di propria dotazione, fatte salve le dovute eccezioni (ad es. attività fisica, pausa pasto); si definiscono mascherine di comunità *“mascherine monouso o mascherine lavabili, anche auto-prodotte, in materiali multistrato idonei a fornire un'adeguata barriera e, al contempo, che garantiscano comfort e respirabilità, forma e aderenza adeguate che permettano di coprire dal mento al di sopra del naso”* come disciplinato dai commi 2 e 3, art. 3 del DPCM 17 maggio 2020.

Al riguardo va precisato che, in coerenza con tale norma, *“non sono soggetti all'obbligo i bambini al di sotto dei sei anni, nonché i soggetti con forme di disabilità non compatibili con l'uso continuativo della mascherina ovvero i soggetti che interagiscono con i predetti.”*

Non sono necessari ulteriori dispositivi di protezione.

Anche per tutto il personale non docente, negli spazi comuni dovranno essere garantite le stesse norme di distanziamento di almeno 1 metro, indossando altresì la mascherina chirurgica.

Va identificata una idonea procedura per l'accoglienza e isolamento di eventuali soggetti (studenti o altro personale scolastico) che dovessero manifestare una sintomatologia respiratoria e febbre. In tale evenienza il soggetto dovrà essere dotato immediatamente di mascherina chirurgica qualora dotato di mascherina di comunità e dovrà essere attivata l'assistenza necessaria secondo le indicazioni dell'autorità sanitaria locale.

Indicazioni per gli studenti con disabilità.

Nel rispetto delle indicazioni sul distanziamento fisico, la gestione degli alunni con disabilità certificata dovrà essere pianificata anche in riferimento alla numerosità, alla tipologia di disabilità, alle risorse professionali specificatamente dedicate, garantendo in via prioritaria la didattica in presenza. Si ricorda che, in coerenza con il DPCM 17 maggio sopra riportato, non sono soggetti all'obbligo di utilizzo della mascherina gli studenti con forme di disabilità non compatibili con l'uso continuativo della mascherina.

Per l'assistenza di studenti con disabilità certificata, non essendo sempre possibile garantire il distanziamento fisico dallo studente, potrà essere previsto per il personale l'utilizzo di ulteriori dispositivi. Nello specifico in questi casi il lavoratore potrà usare unitamente alla mascherina chirurgica, fatto salvo i casi sopra menzionati, guanti in nitrile e dispositivi di protezione per occhi,



ISTITUTO ISTRUZIONE SUPERIORE
Paolo BOSELLI
Via Montecuccoli 12 - 10121 Torino
Tel. 011538883 Fax 011549342

e-mail TOIS052008@istruzione.it Web <http://www.istitutoboselli.it/>
CU : UFBB4S – Cod. Mecc. TOIS052008 - C.F. 80090240013

Piano di Istituto per contrasto e il contenimento della diffusione di Covid-19 nella Scuola



Pagina 38 di
80
Ediz. 01
Rev. 00/6

viso e mucose. Nell'applicazione delle misure di prevenzione e protezione si dovrà necessariamente tener conto delle diverse disabilità presenti.

Indicazioni per la scuola dell'infanzia.

Gli alunni della scuola dell'infanzia NON dovranno indossare la mascherina, come peraltro già previsto per i minori di 6 anni di età. Pertanto, non essendo sempre possibile garantire il distanziamento fisico dall'alunno, potrà essere previsto per il personale l'utilizzo di ulteriori dispositivi (es. guanti in nitrile e dispositivi di protezione per occhi, viso e mucose) oltre la consueta mascherina chirurgica.

Dispositivi di protezione individuale forniti ai lavoratori

Camice monouso in TNT
Facciale filtrante tipo FFP2 EN 149 CE
Guanti in lattice pesante o nitrile
Mascherine chirurgiche conformi alle indicazioni dell'autorità sanitaria
Mascherine chirurgiche UNI EN ISO 14683
Visiera di protezione viso e occhi
Facciale filtrante FFP2 senza valvola
Facciale filtrante FFP3 senza valvola



ISTITUTO ISTRUZIONE SUPERIORE
Paolo BOSELLI
Via Montecuccoli 12 - 10121 Torino
Tel. 011538883 Fax 011549342

e-mail TOIS052008@istruzione.it Web <http://www.istitutoboselli.it/>
CU : UFBB4S – Cod. Mecc. TOIS052008 - C.F. 80090240013

Piano di Istituto per contrasto e il contenimento della diffusione di Covid-19 nella Scuola



Pagina 39 di
80
Ediz. 01
Rev. 00/6

Camice monouso in TNT

Caratteristiche generali



Camice di protezione del corpo in TNT impermeabile a maniche lunghe

Requisiti

Marcatura CE
Conformità UNI EN 340
DPI I Categoria

Istruzioni per l'uso

I DPI servono a proteggere l'operatore dal contatto con agenti biologici.
Per le condizioni di impiego, le modalità d'uso, la pulizia, la conservazione e la sostituzione i lavoratori rispettano le istruzioni fornite dal costruttore nella nota informativa o manuale d'uso.

Facciale filtrante tipo FFP2 EN 149 CE

Caratteristiche generali



Facciale filtrante tipo FFP2.

Requisiti

Marcatura CE
Conformità a UNI EN 149 FFP2
DPI di III categoria

Istruzioni per l'uso

Il DPI serve a proteggere il lavoratore nelle attività limitate nel tempo in presenza di contaminazioni biologiche (agenti biologici di gruppo 1-2).
Per le condizioni di impiego, le modalità d'uso, la pulizia, la conservazione e la sostituzione i lavoratori rispettano le istruzioni fornite dal costruttore nella nota informativa o manuale d'uso.



ISTITUTO ISTRUZIONE SUPERIORE
Paolo BOSELLI
Via Montecuccoli 12 - 10121 Torino
Tel. 011538883 Fax 011549342

e-mail TOIS052008@istruzione.it Web <http://www.istitutoboselli.it/>
CU : UFBB4S – Cod. Mecc. TOIS052008 - C.F. 80090240013

Piano di Istituto per contrasto e il contenimento della diffusione di Covid-19 nella Scuola



Pagina 40 di
80
Ediz. 01
Rev. 00/6

Guanti in lattice pesante o nitrile

Caratteristiche generali



Guanti in lattice pesante o nitrile

Requisiti

Marcatura CE
Conformità a UNI EN 420:2010; UNI EN 455
DPI di I categoria

Istruzioni per l'uso

I DPI servono a proteggere l'operatore dal contatto con agenti scarsamente aggressivi.
Per le condizioni di impiego, le modalità d'uso, la pulizia, la conservazione e la sostituzione i lavoratori rispettano le istruzioni fornite dal costruttore nella nota informativa o manuale d'uso.

Mascherine chirurgiche conformi alle indicazioni dell'autorità sanitaria

Caratteristiche generali



Mascherina chirurgica

Requisiti

Mascherine autorizzate in deroga

Istruzioni per l'uso

Questi dispositivi sono da utilizzare negli spazi comuni e negli ambienti di lavoro ove non sia possibile mantenere il distanziamento sociale, per evitare la dispersione di droplets da parte di chi le indossa.
Per le condizioni di impiego, le modalità d'uso, la pulizia, la conservazione e la sostituzione i lavoratori rispettano le istruzioni fornite dal costruttore.



ISTITUTO ISTRUZIONE SUPERIORE
Paolo BOSELLI
Via Montecuccoli 12 - 10121 Torino
Tel. 011538883 Fax 011549342

e-mail TOIS052008@istruzione.it Web <http://www.istitutoboselli.it/>
CU : UFBB4S – Cod. Mecc. TOIS052008 - C.F. 80090240013

Piano di Istituto per contrasto e il contenimento della diffusione di Covid-19 nella Scuola



Pagina 41 di
80
Ediz. 01
Rev. 00/6

Mascherine chirurgiche UNI EN ISO 14683

Caratteristiche generali



Mascherina chirurgica

Requisiti

Marcatura CE UNI EN 14683 tipo I oppure tipo II oppure tipo IIR

Istruzioni per l'uso

Questi dispositivi sono da utilizzare negli spazi comuni e negli ambienti di lavoro ove non sia possibile mantenere il distanziamento sociale, per evitare la dispersione di droplets da parte di chi le indossa.

Per le condizioni di impiego, le modalità d'uso, la pulizia, la conservazione e la sostituzione i lavoratori rispettano le istruzioni fornite dal costruttore.

Mascherine trasparenti in fase di Certificazione chirurgiche tipo R

Caratteristiche generali

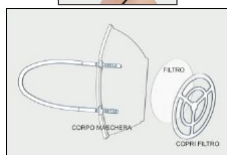

Mascherina chirurgica Riutilizzabile

Requisiti

In attesa di Marcatura CE UNI EN 14683 tipo I oppure tipo II oppure tipo IIR

Istruzioni per l'uso

Questi dispositivi sono da utilizzare negli spazi comuni e negli ambienti di lavoro ove non sia possibile mantenere il distanziamento sociale, per evitare la dispersione di droplets da parte di chi le indossa.

Per le condizioni di impiego, le modalità d'uso, la pulizia, la conservazione e la sostituzione i lavoratori rispettano le istruzioni fornite dal costruttore.

Attualmente in fase di Certificazione come Chirurgica di tipo IIR



ISTITUTO ISTRUZIONE SUPERIORE
Paolo BOSELLI
Via Montecuccoli 12 - 10121 Torino
Tel. 011538883 Fax 011549342

e-mail TOIS052008@istruzione.it Web <http://www.istitutoboselli.it/>
CU : UFBB4S – Cod. Mecc. TOIS052008 - C.F. 80090240013

Piano di Istituto per contrasto e il contenimento della diffusione di Covid-19 nella Scuola



Pagina 42 di
80
Ediz. 01
Rev. 00/6

Mascherine trasparenti

Caratteristiche generali



Mascherina Trasparente

Requisiti

Marcatura CE

Istruzioni per l'uso

Questi dispositivi non sono da considerare DPI.
Per le condizioni di impiego, le modalità d'uso, la pulizia, la conservazione e la sostituzione i lavoratori rispettano le istruzioni fornite dal costruttore.

Visiera di protezione viso e occhi

Caratteristiche generali



Visiera per la protezione del viso e degli occhi

Requisiti

Marcatura CE

Marcatura a norma EN 166

DPI II Categoria

Classe ottica: 1 uso continuativo / 2 uso intermittente

Resistenza contro particelle proiettate: B

Protezione polveri grossolane: 3

Protezione da liquidi e spruzzi: 4

Trattamento antiappannante: N

Istruzioni per l'uso

I DPI servono per la protezione del viso da schizzi e goccioline di natura biologica.
Per le condizioni di impiego, le modalità d'uso, la pulizia, la conservazione e la sostituzione i lavoratori rispettano le istruzioni fornite dal costruttore nella nota informativa o manuale d'uso.



ISTITUTO ISTRUZIONE SUPERIORE
Paolo BOSELLI
Via Montecuccoli 12 - 10121 Torino
Tel. 011538883 Fax 011549342

e-mail TOIS052008@istruzione.it Web <http://www.istitutoboselli.it/>
CU : UFBB4S – Cod. Mecc. TOIS052008 - C.F. 80090240013

Piano di Istituto per contrasto e il contenimento della diffusione di Covid-19 nella Scuola



Pagina 43 di
80
Ediz. 01
Rev. 00/6

Facciale filtrante FFP2 senza valvola

Caratteristiche generali



Facciale filtrante di protezione per particelle solide (UNI EN 149).
Purifica l'aria da polveri, fumi e gas, prima che venga inspirata.

I respiratori a filtro non devono essere utilizzati nelle seguenti condizioni:

- a) percentuale di ossigeno nell'aria minore del 20%
- b) concentrazione alta degli inquinanti ovvero maggiore dei limiti di utilizzo dei filtri
- c) non nota la natura e la concentrazione degli agenti inquinanti

Requisiti

Marcatura CE
Marcatura a norma EN 149
DPI di III categoria
Filtro P2
Doppio elastico
Provvisto di stringinaso regolabile con schiuma di tenuta

Facciale filtrante FFP3 senza valvola

Caratteristiche generali



Facciale filtrante di protezione che purifica l'aria da polveri, fumi e gas,
prima che venga inspirata.

I respiratori a filtro non devono essere utilizzati nelle seguenti condizioni:

- a) percentuale di ossigeno nell'aria minore del 20%
- b) concentrazione alta degli inquinanti ovvero maggiore dei limiti di utilizzo dei filtri
- c) non nota la natura e la concentrazione degli agenti inquinanti

Requisiti

Marcatura CE
Marcatura a norma EN 149
DPI di III categoria
Filtro P3
Doppi elastici regolabili
Provvisto di stringinaso regolabile con interno in materiale morbido
Guarnizione di tenuta



ISTITUTO ISTRUZIONE SUPERIORE
Paolo BOSELLI
Via Montecuccoli 12 - 10121 Torino
Tel. 011538883 Fax 011549342

e-mail TOIS052008@istruzione.it Web <http://www.istitutoboselli.it/>
CU : UFBB4S - Cod. Mecc. TOIS052008 - C.F. 80090240013

Piano di Istituto per contrasto e il contenimento della diffusione di Covid-19 nella Scuola



Pagina 44 di
80
Ediz. 01
Rev. 00/6

Confronto tra i diversi tipi di Mascherine utilizzabili a Scuola

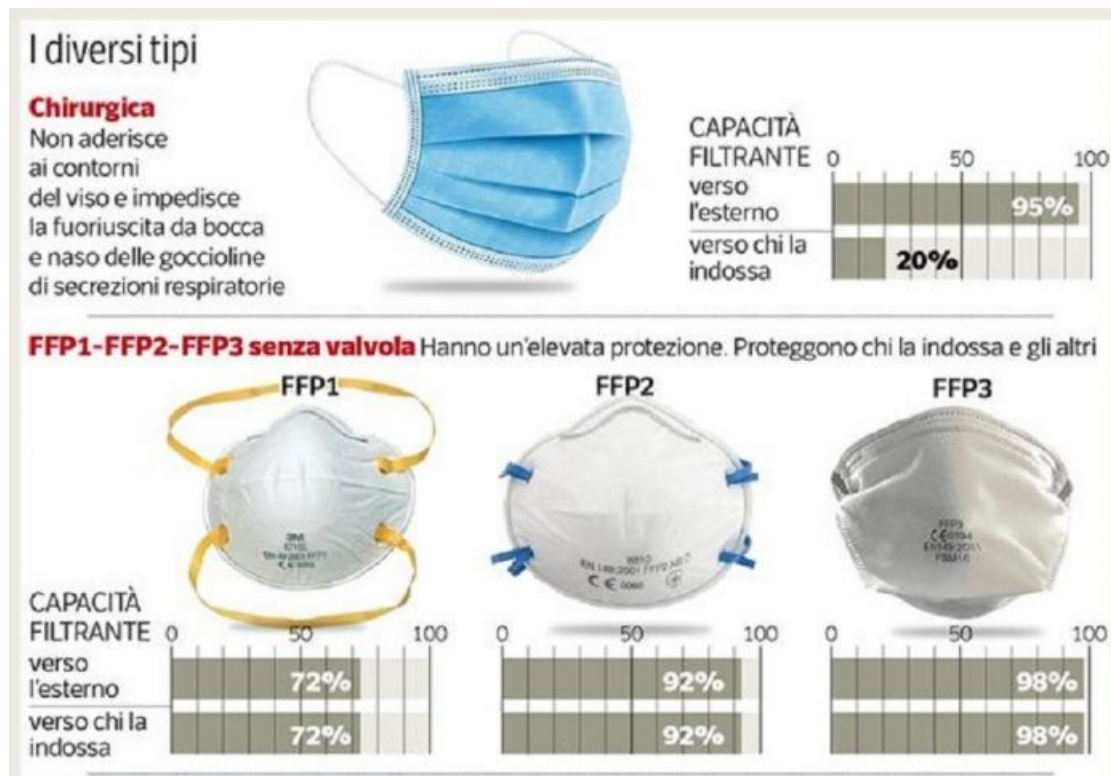

A Scuola è fatto divieto di utilizzare Mascherine Facciali Filtranti con Valvola, le Mascherine che si possono utilizzare sono esclusivamente senza valvola e riportate nella figura seguente di esempio





ISTITUTO ISTRUZIONE SUPERIORE
Paolo BOSELLI
Via Montecuccoli 12 - 10121 Torino
Tel. 011538883 Fax 011549342

e-mail TOIS052008@istruzione.it Web <http://www.istitutoboselli.it/>
CU : UFBB4S – Cod. Mecc. TOIS052008 - C.F. 80090240013

Piano di Istituto per contrasto e il contenimento della diffusione di Covid-19 nella Scuola



Pagina 45 di
80
Ediz. 01
Rev. 00/6

Dispositivi di protezione individuale che i lavoratori della Scuola devono utilizzare nella loro attività

DPI	Operatore Scolastico	Attività
Camice monouso in TNT impermeabile a maniche lunghe	Collaboratore Scolastico	Sanificazione di Locali dove è stata rilevata la presenza di un caso Covid. Assistenza ad alunno o persona nel Locale Covid in caso di necessità del contenimento fisico in assenza di distanziamento
	Addetto al Primo Soccorso	Assistenza ad alunno o persona nel Locale Covid in caso di necessità del contenimento fisico in assenza di distanziamento
Guanti in lattice pesante o nitrile	Collaboratore Scolastico	Lavori di pulizia e sanificazione
	Collaboratore Scolastico nella Scuola dell'Infanzia	Attività con alunni senza mascherina in mancanza del distanziamento e nei casi di contenimento fisico
	Insegnante della Scuola dell'Infanzia Insegnante di Sostegno	
Mascherine chirurgiche conformi alle indicazioni dell'autorità sanitaria -Mascherine chirurgiche UNI EN ISO 14683	Tutti gli Operatori Scolastici (Docenti e ATA)	In qualunque contesto lavorativo all'interno della Scuola In caso di assistenza nel Locale Covid ad alunno o persona dotata di mascherina chirurgica col distanziamento
	Alunni	In qualunque contesto possano essere equiparati a lavoratori (tutte le attività di Laboratorio e tutte le attività in cui utilizzano attrezzi, apparecchiature, strumenti, macchine, impianti, etc.)
Facciale filtrante tipo FFP2 EN 149 CE Facciale filtrante FFP2 senza valvola Facciale filtrante FFP3 senza valvola	Collaboratore Scolastico	Sanificazione di Locali dove è stata rilevata la presenza di un caso Covid. Casi dovuti all'impiego dei prodotti di pulizia come previsto dalla Scheda di Sicurezza Assistenza ad alunno o persona senza mascherina nel Locale Covid in mancanza del distanziamento
	Insegnante di Sostegno	Attività con alunni senza mascherina in mancanza del distanziamento e nei casi di contenimento fisico
	Insegnante della Scuola dell'Infanzia	Attività con alunni senza mascherina in mancanza del distanziamento e nei casi di contenimento fisico
	Collaboratore Scolastico nella Scuola dell'Infanzia	Attività con alunni senza mascherina in mancanza del distanziamento e nei casi di contenimento fisico



	Insegnante di qualunque ordine di Scuola	Attività con alunni senza mascherina in caso di mancanza del distanziamento (Alunni D.A.)
Visiera di protezione viso e occhi	Collaboratore Scolastico	Sanificazione di Locali dove è stata rilevata la presenza di un caso Covid. Casi dovuti all'impiego dei prodotti di pulizia come previsto dalla Scheda di Sicurezza Assistenza ad alunno o persona senza mascherina nel Locale Covid in mancanza del distanziamento
	Insegnante di Sostegno	Attività con alunni senza mascherina in mancanza del distanziamento e nei casi di contenimento fisico
	Insegnante della Scuola dell'Infanzia	Attività con alunni senza mascherina in mancanza del distanziamento e nei casi di contenimento fisico
	Collaboratore Scolastico nella Scuola dell'Infanzia	Attività con alunni senza mascherina in mancanza del distanziamento e nei casi di contenimento fisico
	Insegnante di qualunque ordine di Scuola	Attività con alunni senza mascherina in caso di mancanza del distanziamento (Alunni D.A.)

Il ministero della Salute spiega che “quando la mascherina **diventa umida**, sostituiscila con una nuova e non riutilizzarla: sono maschere mono-uso”. In realtà, bisognerebbe fare attenzione alle indicazioni riportate sulla stessa: se c'è la **lettera R**, è **riutilizzabile**; se c'è la sigla **Nr**, è “**non riutilizzabile**”. In generale, andrebbero cambiate se si ha la certezza di essere stati in un ambiente contaminato, di essere entrati in contatto con una persona infetta o se si nota **molta fatica a respirare** quando le si indossa.

DPC Dispositivi di Protezione Collettiva

Per minimizzare l'esposizione sono attuati interventi:

- di riposizionamento delle postazioni di lavoro adeguatamente distanziate tra loro e l'introduzione di barriere separatorie (pannelli in plexiglass, mobilio, ecc.);
- di separazione delle lavorazioni a rischio in ambienti dedicati;
- di dislocazione temporanea di alcune postazioni di lavoro in altri locali normalmente non utilizzati.



ISTITUTO ISTRUZIONE SUPERIORE
Paolo BOSELLI
Via Montecuccoli 12 - 10121 Torino
Tel. 011538883 Fax 011549342

e-mail TOIS052008@istruzione.it Web <http://www.istitutoboselli.it/>
CU : UFBB4S – Cod. Mecc. TOIS052008 - C.F. 80090240013

Piano di Istituto per contrasto e il contenimento della diffusione di Covid-19 nella Scuola



Pagina 47 di
80
Ediz. 01
Rev. 00/6

Segnaletica e Cartellonistica

Al fine di realizzare la separazione e gestione dei flussi di persone all'interno dell'Edificio Scolastico per garantire il rispetto della distanza interpersonale di almeno un metro anche in fase dinamica, si è predisposta una segnalazione orizzontale a pavimento che regola le direzioni di marcia in un senso e nell'altro nel rispetto della distanza di sicurezza di un metro almeno sia verticalmente che orizzontalmente nelle due direzioni.

Con l'obiettivo di stabilire e fissare la posizione dei banchi all'interno delle Aule Scolastiche e laddove è necessario il rispetto della distanza di separazione, si è provveduto a segnare la posizione dei banchi a pavimento in maniera tale da non poter poi essere modificata una volta individuato e stabilito il layout dell'Aula o del Locale interessato.

Si è provveduto inoltre a segnare a pavimento, fuori dal Locale Servizi Igienici, la distanza di almeno un metro in cui deve attendere l'alunno nel caso in cui il bagno è già impegnato nell'attesa di poter entrare nel Locale.

Sono stati affissi cartelli di segnalazione/pittogrammi per segnalare i Dispenser di soluzioni disinfettanti per le mani posizionati agli ingressi della Scuola ed in altre posizioni lungo i Corridoi e dove necessario.

È stato redatto un cartello ed affisso fuori dal Locale con la indicazione della capienza e geometria dell'Aula, del Locale Insegnanti, della Mensa, e di altri Locali dove è necessario non superare la capienza dello stesso.



ISTITUTO ISTRUZIONE SUPERIORE
Paolo BOSELLI
Via Montecuccoli 12 - 10121 Torino
Tel. 011538883 Fax 011549342







e-mail TOIS052008@istruzione.it Web <http://www.istitutoboselli.it/>
CU : UFBB4S – Cod. Mecc. TOIS052008 - C.F. 80090240013

Piano di Istituto per contrasto e il contenimento della diffusione di Covid-19 nella Scuola



Pagina 48 di
80
Ediz. 01
Rev. 00/6

SEGNALETICA DI SICUREZZA

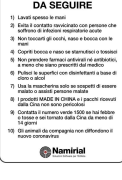
	Categoria:	Segnaletica COVID-19
	Nome:	Ascensore
	Descrizione:	Utilizzo ascensore
	Posizione:	In prossimità dell'ascensore
	Categoria:	Segnaletica COVID-19
	Nome:	Come lavare le mani
	Descrizione:	Istruzioni Lavaggio mani
	Posizione:	In prossimità dei Lavabi
	Categoria:	Segnaletica COVID-19
	Nome:	Controllo temperatura
	Descrizione:	Possibilità della misurazione della Temperatura corporea
	Posizione:	All'ingresso della Scuola esterno
	Categoria:	Segnaletica COVID-19
	Nome:	Corrieri e fornitori
	Descrizione:	Regole per i Corrieri e Fornitori
	Posizione:	All'ingresso della Scuola, esterno
	Categoria:	Segnaletica COVID-19
	Nome:	Divieto di accesso
	Descrizione:	Ingresso vietato agli estranei alla Scuola
	Posizione:	Agli ingressi della Scuola, esterno
	Categoria:	Segnaletica COVID-19
	Nome:	Ingresso
	Descrizione:	Ingresso contingentato
	Posizione:	Agli ingressi della Scuola, esterno All'esterno del Locale Servizi Igienici
	Categoria:	Segnaletica COVID-19
	Nome:	Istruzioni
	Descrizione:	Le 10 Regole da seguire
	Posizione:	Ingresso Scuola, Segreteria, Laboratori, Corridoi, Aule









ISTITUTO ISTRUZIONE SUPERIORE
Paolo BOSELLI
Via Montecuccoli 12 - 10121 Torino
Tel. 011538883 Fax 011549342

e-mail TOIS052008@istruzione.it Web <http://www.istitutoboselli.it/>
CU : UFBB4S – Cod. Mecc. TOIS052008 – C.F. 80090240013

Piano di Istituto per contrasto e il contenimento della diffusione di Covid-19 nella Scuola



Pagina 49 di
80
Ediz. 01
Rev. 00/6

	Categoria:	Segnaletica COVID-19
	Nome:	Istruzioni uso DPI
	Descrizione:	Impiego corretto della Mascherina
	Categoria:	Segnaletica COVID-19
	Nome:	Norme di sicurezza
	Descrizione:	Norme di sicurezza
	Categoria:	Segnaletica COVID-19
	Nome:	Norme di sicurezza [1]
	Descrizione:	Norme di sicurezza
	Categoria:	Segnaletica COVID-19
	Nome:	Norme di sicurezza [2]
	Descrizione:	Norme di sicurezza
	Categoria:	Segnaletica COVID-19
	Nome:	Obbligo uso DPI
	Descrizione:	Obbligo uso mascherina
	Categoria:	Segnaletica COVID-19
	Nome:	Soluzione igienizzante
	Descrizione:	Dispenser Soluzione Idroalcolica
	Posizione:	Dovunque è posizionato il Dispenser, Ingresso Scuola, Segreteria, Corridoi, Bagni, Aule



ISTITUTO ISTRUZIONE SUPERIORE
Paolo BOSELLI
Via Montecuccoli 12 - 10121 Torino
Tel. 011538883 Fax 011549342

e-mail TOIS052008@istruzione.it Web <http://www.istitutoboselli.it/>
CU : UFBB4S – Cod. Mecc. TOIS052008 - C.F. 80090240013

Piano di Istituto per contrasto e il contenimento della diffusione di Covid-19 nella Scuola



Pagina 50 di
80
Ediz. 01
Rev. 00/6

GESTIONE SPAZI COMUNI COMPRESSE LE AULE

L'accesso agli spazi comuni è contingentato, con la previsione di un aerazione continua dei locali, di un tempo ridotto di sosta all'interno di tali spazi e con il mantenimento della distanza di sicurezza di 1 metro (meglio 1,80 m) tra le persone che li occupano.

Sulle scale è d'obbligo osservare la distanza di almeno un metro e disporsi, sia nella salita che nella discesa, all'estrema destra della scalinata.

Nei corridoi sarà posizionata una segnaletica a pavimento per regolare i flussi in una direzione ed in quella opposta;

Segnaletica a pavimento

È opportuno posizionare due strisce di robusto nastro adesivo o qualunque altra tipologia di segnaletica a pavimento ritenuta più opportuna ed idonea al fine di :

- Segnalare, con una striscia continua o tratteggiata (magari di una colorazione diversa dalla seconda striscia) la direzione di marcia dalla zona di ingresso della scuola tenendo la destra e seguendo la indicazione a pavimento che indirizza o porta verso le Aule
- segnalare con una seconda striscia, distante un metro almeno dalla prima, la direzione opposta di transito, spostamento, camminamento, movimento, al fine di evitare incroci, dove possibile, tra i flussi di andata e ritorno
- segnalare con un segmento o tratto orizzontale, sulle due strisce a pavimento, la distanza di un metro che possa costituire un riferimento, per chi procede, del distanziamento da rispettare
- segnalare con una striscia orizzontale, o qualunque altra segnaletica a pavimento, posta anche di lato alla soglia della porta dei Servizi Igienici, la distanza di attesa di almeno un metro, se il Bagno è occupato
- segnalare con una striscia orizzontale, o qualunque altra segnaletica a pavimento, posta a distanza di almeno un metro, l'attesa davanti alle macchinette distributrici di bevande
- segnalare la posizione dei banchi nelle Aule, al fine che gli stessi non siano spostati una volta definito il Layout dell'Aula con le posizioni definitive. Può essere posizionata una semplice striscia a pavimento da una gamba all'altra del tavolo.
- segnalare con una striscia a pavimento la zona Docente dove lo stesso può tenere la mascherina abbassata nella zona della Cattedra

Fuori dalle Aule e dai Locali della Scuola frequentati da Alunni o dal Personale (Es. Sala Insegnanti, Aula Magna, Laboratori, etc.) sarà affisso un cartello indicante la geometria del Locale riportando,



ISTITUTO ISTRUZIONE SUPERIORE
Paolo BOSELLI
Via Montecuccoli 12 - 10121 Torino
Tel. 011538883 Fax 011549342

e-mail TOIS052008@istruzione.it Web <http://www.istitutoboselli.it/>
CU : UFBB4S – Cod. Mecc. TOIS052008 - C.F. 80090240013

Piano di Istituto per contrasto e il contenimento della diffusione di Covid-19 nella Scuola



Pagina 51 di
80
Ediz. 01
Rev. 00/6

Lunghezza, Larghezza, Superficie, Capienza, indicando N° di Alunni e N° di Docenti senza nessun'altra specificazione nel caso di presenza di alunni diversamente abili ed insegnanti di sostegno. Relativamente alla pulizia la stessa verrà garantita ad inizio e fine lezioni, con sanificazione e disinfezione periodica.

Al cambio dell'insegnante nell'Aula, il Collaboratore Scolastico provvederà ad igienizzare la postazione Docente.

L'utilizzo dell'ascensore sarà consentito solo a coloro che hanno difficoltà nella deambulazione o in situazioni adeguatamente certificate, **uno alla volta**.

È garantita la sanificazione periodica (da stabilire in base ad esigenze) e la pulizia giornaliera dei pavimenti, delle tastiere dei distributori di bevande e snack.

L'accesso ai **distributori automatici** è consentito previo adempimento alle misure igieniche (pulizia delle mani). In prossimità dei distributori di che trattasi verranno affissi dei cartelli indicanti le seguenti informazioni.

- il divieto assoluto di assembramento
- l'obbligo del mantenimento della distanza interpersonale minima di un metro (meglio 1,80 m)
- l'obbligo di permanere il tempo strettamente necessario al prelievo dei prodotti e consumo e non oltre.

La gestione degli spazi, di aule didattiche, laboratori ecc., con indicazione dell'affollamento massimo (alunni + docenti) negli ambienti con mantenimento della distanza di sicurezza di almeno un metro. Relativamente alla pulizia la stessa verrà garantita ad inizio e fine lezioni, con sanificazione e disinfezione periodica.

Al cambio dell'insegnante nell'Aula, il Collaboratore Scolastico provvederà ad igienizzare la postazione Docente.

La pulizia dei pavimenti avviene con i normali detergenti mentre la sanificazione avviene con la procedura di pulizia preliminare e successiva igienizzazione o disinfezione.

L'accesso agli utenti negli uffici di segreteria sarà garantito per una persona alla volta. È obbligatorio il rispetto della distanza minima di 1 metro (meglio 1,80 m) nel caso fosse presente una seconda persona in attesa (in generale da evitare avendo concordato gli appuntamenti).

Non è consentito l'accesso ad utenti sprovvisti di mascherine, nel caso fossero sprovvisti, ma devono arrivare già con propria mascherina, la Scuola fornisce la mascherina chirurgica.

I docenti e tutto il personale della Scuola sarà dotato di mascherina chirurgica.



ISTITUTO ISTRUZIONE SUPERIORE
Paolo BOSELLI
Via Montecuccoli 12 - 10121 Torino
Tel. 011538883 Fax 011549342

e-mail TOIS052008@istruzione.it Web <http://www.istitutoboselli.it/>
CU : UFBB4S – Cod. Mecc. TOIS052008 - C.F. 80090240013

Piano di Istituto per contrasto e il contenimento della diffusione di Covid-19 nella Scuola



Pagina 52 di
80
Ediz. 01
Rev. 00/6

Il layout delle aule destinate alla didattica è stato rivisto con una rimodulazione dei banchi, dei posti a sedere e degli arredi scolastici, al fine di garantire il distanziamento interpersonale di almeno 1 metro, anche in considerazione dello spazio di movimento.

Anche l'area dinamica di passaggio e di interazione (zona cattedra/lavagna) all'interno dell'aula avrà una superficie adeguata tale da garantire comunque e in ogni caso il distanziamento di almeno 1 metro, anche in considerazione dello spazio di movimento.

L'Istituto Scolastico potrà definire, in virtù dell'autonomia scolastica, modalità di alternanza / turnazione / didattica a distanza proporzionate all'età degli alunni e al contesto educativo complessivo. In particolare, per gli ordini di scuola secondaria di I e II grado, al fine di ridurre la concentrazione di alunni negli ambienti scolastici, potranno essere in parte riproposte anche forme di didattica a distanza. In tutti gli altri locali scolastici destinati alla didattica ivi comprese aula magna, laboratori, teatro, rispetto alla numerosità degli studenti dovrà essere considerato un indice di affollamento tale da garantire il distanziamento interpersonale di almeno 1 metro anche in considerazione delle attività didattiche specifiche proprie; per gli Istituti coreutico musicali le attività didattiche che prevedano l'utilizzo di strumenti a fiato o attività corali dovranno essere effettuate garantendo un aumento significativo del distanziamento interpersonale.

Negli spazi comuni, aree di ricreazione, corridoi, sono previsti, ove possibile, percorsi che garantiscano il distanziamento tra le persone, limitando gli assembramenti, anche attraverso apposita segnaletica. Per lo svolgimento della ricreazione, delle attività motorie e di programmate attività didattiche, ove possibile e compatibilmente con le variabili strutturali, di sicurezza e metereologiche, privilegiarne lo svolgimento all'aperto, valorizzando lo spazio esterno quale occasione alternativa di apprendimento.

Per le attività di educazione fisica, qualora svolte al chiuso (es. palestre), dovrà essere garantita adeguata aerazione e un distanziamento interpersonale di almeno 2 metri (in analogia a quanto disciplinato nell'allegato 17 del DPCM 17 maggio 2020). Nelle prime fasi di riapertura delle scuole sono sconsigliati i giochi di squadra e gli sport di gruppo, mentre sono da privilegiare le attività fisiche sportive individuali che permettano il distanziamento fisico.

Il consumo del pasto a scuola rappresenta un momento di fondamentale importanza sia da un punto di vista educativo, per l'acquisizione di corrette abitudini alimentari. A tal fine **L'Istituto Scolastico** per la refezione ha identificato soluzioni organizzative ad hoc che consentano di assicurare il necessario distanziamento attraverso la gestione degli spazi (refettorio o altri locali idonei), dei tempi (turnazioni), e in misura residuale attraverso la fornitura del pasto in "lunch box" per il consumo in classe.



ISTITUTO ISTRUZIONE SUPERIORE
Paolo BOSELLI
Via Montecuccoli 12 - 10121 Torino
Tel. 011538883 Fax 011549342

e-mail TOIS052008@istruzione.it Web <http://www.istitutoboselli.it/>
CU : UFBB4S – Cod. Mecc. TOIS052008 - C.F. 80090240013

Piano di Istituto per contrasto e il contenimento della diffusione di Covid-19 nella Scuola



Pagina 53 di
80
Ediz. 01
Rev. 00/6

Layout Aule Scolastiche – Composizione delle Aule in conformità al Piano Scuola

Premessa

Allo stato attuale, nel momento in cui viene redatto questo Documento, esiste la ipotesi/proposta del CTS contenuta nel Verbale N. 104 del 31.08.2020 relativamente alla possibilità, soprattutto per la Scuola Primaria, di non indossare la mascherina da parte degli alunni in condizioni statiche nel rispetto della distanza di sicurezza (un metro tra le rime buccali degli alunni), lo stesso però rinvia questa possibilità in funzione dello stato della evoluzione pandemica, anche solo a livello Regionale, con una decisione che può essere presa da parte del Ministero della Istruzione su indicazione del Ministero della Salute anche a ridosso della apertura delle Scuole prevista per il 14 settembre 2020.

Il criterio per il calcolo della Capienza delle Aule Scolastiche, ovvero per la composizione ed il dimensionamento è stato redatto in conformità alle indicazioni contenute nel “Piano Scuola 2020-2021” del 26.06.2020 che ha recepito il Documento Tecnico sull’Ipotesi di Rimodulazione delle Misure Contenitive nel Settore Scolastico del 23.06.2020 redatto dal CTS come aggiornamento del precedente del 28.05.2020, alla luce delle ultime indicazioni relative al rispetto della distanza tra le rime buccali degli studenti in situazione statica e l’impiego della mascherina nella situazione dinamica di movimento tra i banchi.

Sono prese in esame le condizioni dinamiche, che corrispondono ad alunno che si alza dal banco per recarsi in bagno, per gettare la carta nel cestino, per andare alla lavagna, per uscire nell’intervallo, etc., in questo scenario il mancato rispetto del distanziamento di un metro per il solo tempo necessario a passare dietro la sedia del compagno di fila (se la fila è doppia) per portarsi al centro del corridoio tenuto libero da banchi ed il mancato rispetto della distanza di un metro percorrendo per il tempo necessario il corridoio lasciato libero dai banchi a condizione che l’alunno indossi la mascherina. Si evidenzia che l’Alunno, allo stato attuale delle Disposizioni Legislative, può abbassare la mascherina (che può essere anche di comunità) nel caso sia interrogato dal banco o che si rechi alla lavagna (nel rispetto della distanza dal Docente). Il Docente può tenere la mascherina abbassata quando spiega e parla dalla cattedra o dalla lavagna, nel rispetto dei due metri di distanza dal banco alunni, mentre deve indossare la mascherina se si muove tra i banchi oppure viene a mancare la distanza di due metri dal banco alunni

La soluzione prospettata garantisce il distanziamento statico di un metro tra le rime buccali degli alunni e la distanza di due metri tra docente in cattedra e banco degli alunni.

La distanza di due metri tra l’insegnante ed i banchi riportata nel Documento del Ministero è abbastanza restrittiva a meno il CTS e di conseguenza il Ministero della Istruzione chiariscano che il



ISTITUTO ISTRUZIONE SUPERIORE
Paolo BOSELLI
Via Montecuccoli 12 - 10121 Torino
Tel. 011538883 Fax 011549342

e-mail TOIS052008@istruzione.it Web <http://www.istitutoboselli.it/>
CU : UFBB4S – Cod. Mecc. TOIS052008 - C.F. 80090240013

Piano di Istituto per contrasto e il contenimento della diffusione di Covid-19 nella Scuola



Pagina 54 di
80
Ediz. 01
Rev. 00/6

rispetto della distanza di due metri è da intendere come distanza tra le rime buccali di Docente e Alunni e non come distanza tra Docente e banchi degli alunni.

Composizione dell'Aula

Scuola Primaria – Scuola Secondaria di Primo Grado – Scuola Secondaria di Secondo Grado

Modalità Principale

La disposizione dei banchi avviene partendo dalla parete su cui è collocata la porta iniziando a sistemare i banchi dal fondo dell'Aula. Si inizia con il banco aderente alla parete laterale e lo si posiziona a 60 cm dalla parete di fondo proseguendo a collocare i banchi in fila a 60 cm tra di loro verso la porta e senza ingombrare la stessa.

Collocata la prima fila si fa lo stesso per la fila sulla parete opposta (in genere finestrata).

Costituite queste due file di banchi si inizia a posizionare i banchi delle file adiacenti a distanza di 60 cm dai banchi della fila già costituita e si prosegue verso la cattedra lo spazio tra le file dei banchi è percorribile in condizioni ordinarie ed in condizioni di emergenza).

Si continua con lo stesso criterio lasciando sempre 60 cm tra le file dei banchi fino al riempimento dello spazio dell'Aula, se l'ultimo corridoio risulta maggiore di 60 cm allora si ridistribuisce la distanza in più dei 60 cm tra tutti i corridoi già realizzati cosicché i corridoi risulteranno tutti uguali e anche maggiori di 60 cm.

Questa distribuzione dei banchi è omogenea e distribuita uniformemente

La cattedra va posizionata al centro della parete della lavagna ma può essere anche spostata verso la parete opposta alla porta di ingresso dell'aula ad una distanza di 60/70 cm dalla parete alle spalle della sedia del docente, la cattedra può anche essere addossata alla parete della lavagna e la sedia del Docente anch'essa addossata alla parete della lavagna di fianco alla cattedra per guadagnare Spazio Docente (per il rispetto di due metri tra Docente e banco alunni).

Modalità Secondaria

La disposizione dei banchi avviene per file doppie intervallate da spazi/corridoi vuoti per la percorribilità ordinaria ed in emergenza degli alunni.

Si parte dal fondo dell'aula posizionando il banco a 60 cm dalla parete di fondo e in aderenza o poco scostato dalla parete laterale e lasciando 30 cm tra i due banchi affiancati se questi sono da 50x70 cm, se i banchi sono da 50x60 cm si lasciano 40 cm, infine se i banchi sono da 50x50 cm si lasciano 50 cm. Il corridoio che si crea tra i due banchi affiancati non è percorribile.



ISTITUTO ISTRUZIONE SUPERIORE
Paolo BOSELLI
Via Montecuccoli 12 - 10121 Torino
Tel. 011538883 Fax 011549342

e-mail TOIS052008@istruzione.it Web <http://www.istitutoboselli.it/>
CU : UFBB4S – Cod. Mecc. TOIS052008 - C.F. 80090240013

Piano di Istituto per contrasto e il contenimento della diffusione di Covid-19 nella Scuola



Pagina 55 di
80
Ediz. 01
Rev. 00/6

Si procede con i due banchi affiancati tra di loro, in direzione della cattedra lasciando 60 cm di spazio tra i banchi e così di seguito fino a completare la fila di coppie di banchi senza ingombrare la porta di ingresso dell'aula.

La fila doppia successiva da comporre è quella su lato opposto alla prima partendo sempre dalla parete in fondo e lasciando le stesse distanze riportate in precedenza.

La fila di banchi doppi o singola centrale (a seconda delle dimensioni dell'aula) va posizionata nel medesimo modo delle file laterali lasciando un corridoio libero ai lati di almeno 80 cm considerando che lo spazio tra la cattedra ed i banchi deve essere di un metro se non di più e questo per consentire il deflusso ordinato in caso di emergenza.

La cattedra va posizionata al centro della parete della lavagna ma può essere anche spostata verso la parete opposta alla porta di ingresso dell'aula ad una distanza di 60/70 cm dalla parete alle spalle della sedia del docente, la cattedra può anche essere addossata alla parete della lavagna e la sedia del Docente anch'essa addossata alla parete della lavagna di fianco alla cattedra per guadagnare Spazio Docente (per il rispetto di due metri tra Docente e banco alunni).

Nota.

Se nell'Aula sono presenti Armadi o Scaffali che riducono quindi la superficie utile dell'aula, allora bisogna considerare che la parete parte dall'Armadio o Scaffale presente che si vuole conservare all'interno dell'aula a meno che non si decida di spostarli fuori dall'aula mettendoli in corridoio se la larghezza dello stesso lo consente e non si ingombrano le vie di fuga ed i percorsi di evacuazione. Se si decide di tenere gli Armadi in aula allora bisogna anche considerare l'apertura delle ante come ingombro se queste non sono scorrevoli. Le misure da considerare per le pareti sono quelle che danno la superficie netta, quindi la parete parte dal filo del davanzale interno o dagli elementi sporgenti delle pareti come termosifoni ed altro presente.

In linea di massima l'indice utilizzabile per un primo approccio alla capienza è di 2 mq/alunno. La capienza dell'aula quindi risulta dal rapporto tra la superficie netta dell'aula, detratta quindi la superficie di Armadi e Scaffali, diviso due, anche se è bene misurare di volta in volta e posizionare banchi sedie e cattedra.

Una volta stabilito il layout dell'aula, stabilita la posizione di cattedra e banchi è necessario segnare sul pavimento le posizioni affinché le stesse non siano più modificate.



ISTITUTO ISTRUZIONE SUPERIORE
Paolo BOSELLI
Via Montecuccoli 12 - 10121 Torino
Tel. 011538883 Fax 011549342

e-mail TOIS052008@istruzione.it Web <http://www.istitutoboselli.it/>
CU : UFBB4S – Cod. Mecc. TOIS052008 - C.F. 80090240013

Piano di Istituto per contrasto e il contenimento della diffusione di Covid-19 nella Scuola



Pagina 56 di
80
Ediz. 01
Rev. 00/6

Scuola dell'Infanzia – Scuola Primaria Classi Prime

Premessa

Si ipotizza che in condizioni ordinarie di svolgimento dell'attività didattica siano sempre presenti le condizioni dinamiche tranne alcuni momenti statici che però rappresentano una piccola percentuale rispetto allo scenario dinamico ipotizzato dove il distanziamento è una condizione poco realizzabile e controllabile.

Con tali presupposti l'unico modo per contenere la capienza entro limiti tali da non creare assembramenti poco gestibili e controllabili è quello di considerare un indice di affollamento che va da poco meno di 3 ai 4 mq per bambino più il docente.

La capienza dell'aula risulta pertanto data dalla superficie netta dell'aula, detratta quindi la superficie di Armadi e Scaffali, diviso tre o quattro, più il docente.

La variabilità dell'indice che va da 3 a 4 è in relazione alla geometria del locale ma soprattutto in relazione agli arredi presenti, dimensione e tipologia dei banchi, se disposizioni ad isola o con banchi rettangolari o esagonali, etc.

Si può considerare il docente aggiunto al numero dei bambini in quanto lo stesso non può tenere la distanza di rispetto per la tipologia di attività che svolge e nel presupposto che lo stesso indossi i DPI prescritti.

Composizione dell'Aula dell'Infanzia

La eventuale disposizione di banchi o delle isole tiene conto del distanziamento conseguente alla capienza calcolata considerando un indice che varia da 3 a 4 mq/alunno. In ogni caso è sempre bene effettuare delle prove e misure sul campo per verificare le soluzioni grafico-geometriche allegate come esempio di composizione.

È preferibile la costituzione di isole per poter costituire dei gruppi non superiori a 5 o 6 bimbi.

Le isole si compongono con i banchetti che si hanno a disposizione e collocando un numero di bimbi intorno alla composizione ad isola in maniera da rispettare la distanza di un metro tra le rime buccali degli alunni. Questa soluzione statica rappresenta una eccezione in quanto le attività svolte nella Scuola dell'Infanzia sono prevalentemente di tipo dinamico e pertanto la suddivisione in gruppi sia all'interno della Sezione che poi anche all'esterno è preferibile per la gestione separata dei gruppi sia nella fase di lavoro al tavolo che nella fase di gioco all'interno ed all'esterno.

Il Docente o i Docenti presenti nella Sezione, compreso i Collaboratori Scolastici, indossano la mascherina di tipo FFP2 almeno nelle fasi di rispetto della distanza, mentre nelle fasi di contatto o



ISTITUTO ISTRUZIONE SUPERIORE
Paolo BOSELLI
Via Montecuccoli 12 - 10121 Torino
Tel. 011538883 Fax 011549342

e-mail TOIS052008@istruzione.it Web <http://www.istitutoboselli.it/>
CU : UFBB4S – Cod. Mecc. TOIS052008 - C.F. 80090240013

Piano di Istituto per contrasto e il contenimento della diffusione di Covid-19 nella Scuola



Pagina 57 di
80
Ediz. 01
Rev. 00/6

vicinanza devono indossare anche la visiera di protezione, tutto questo perché i bimbi sono senza mascherina.

Il Docente di sostegno a cui è affidato un bimbo D.A. deve indossare la mascherina FFP2, la visiera di protezione e laddove necessario (contatto con liquidi biologici del bimbo) anche i guanti di protezione che indosseranno anche Maestra e Collaboratore nelle occasioni simili di contatto.

È preferibile che il Personale della Scuola dell'Infanzia sia dotato di proprio camice di lavoro per preservare il proprio abbigliamento e poterlo poi igienizzare al rientro a casa portandolo in un sacchetto impermeabile.



ISTITUTO ISTRUZIONE SUPERIORE
Paolo BOSELLI
Via Montecuccoli 12 - 10121 Torino
Tel. 011538883 Fax 011549342

e-mail TOIS052008@istruzione.it Web <http://www.istitutoboselli.it/>
CU : UFBB4S - Cod. Mecc. TOIS052008 - C.F. 80090240013

Piano di Istituto per contrasto e il contenimento della diffusione di Covid-19 nella Scuola



Pagina 58 di
80
Ediz. 01
Rev. 00/6

Esempi di Composizione di Aule e Sezioni - Infanzia

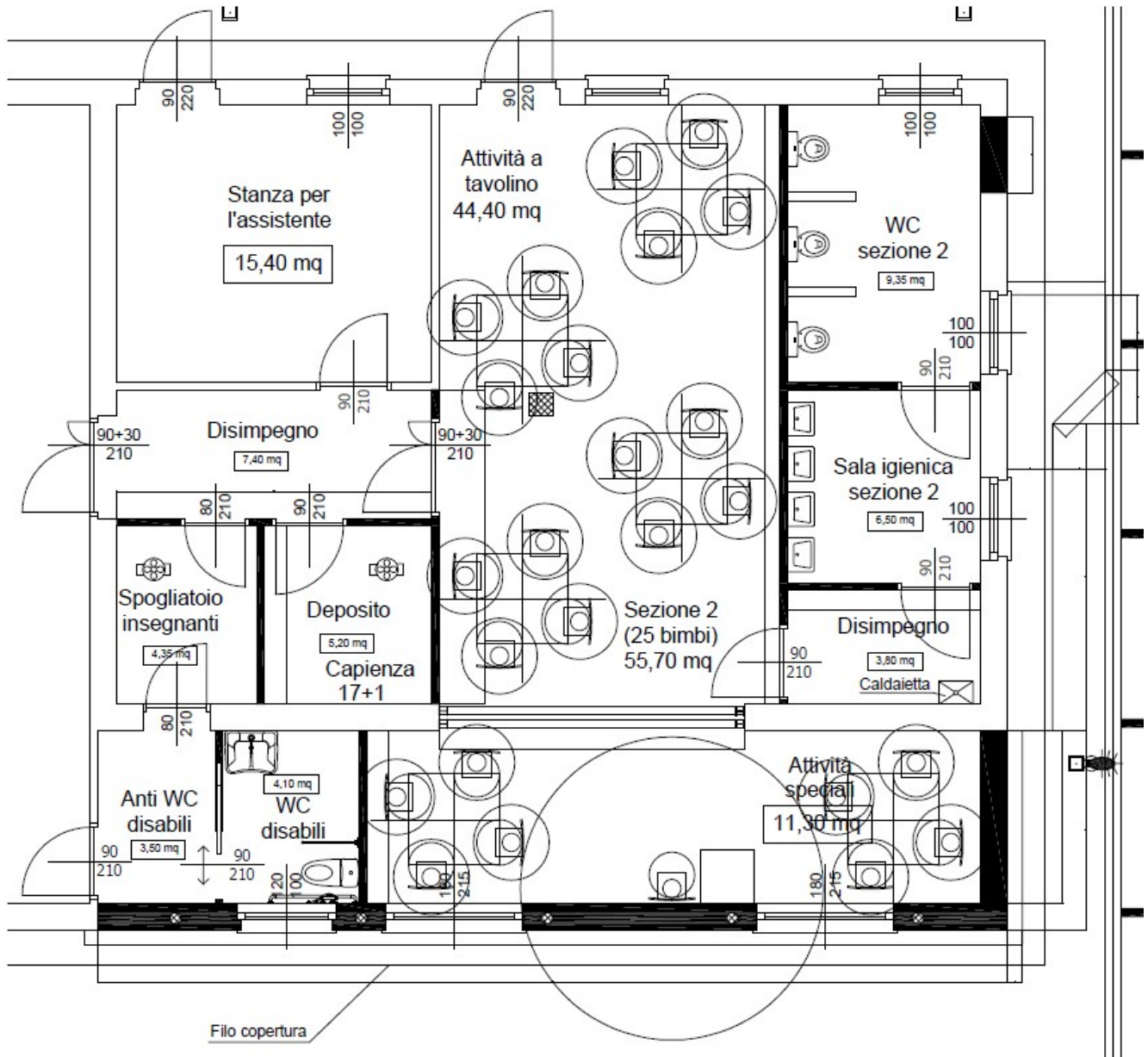



Gruppi Infanzia

Aula 6.7/6.9x7

Banchi 70x70cm - Cattedra 70x70cm

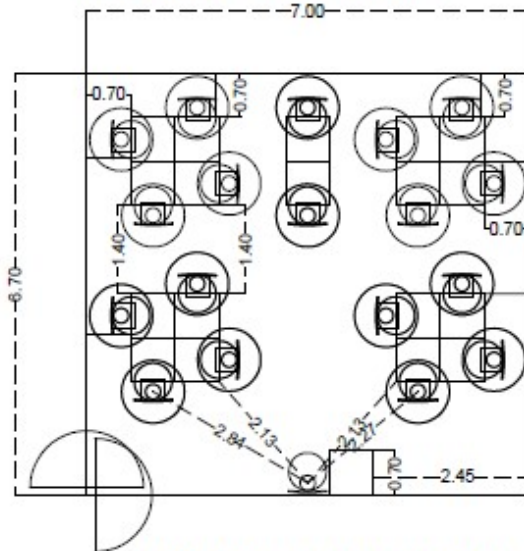

N° 19 Persone = 18 Alunni + 1 Docente

Gruppi Infanzia

Aula 7.2x7

Banchi 70x70cm - Cattedra 70x70cm

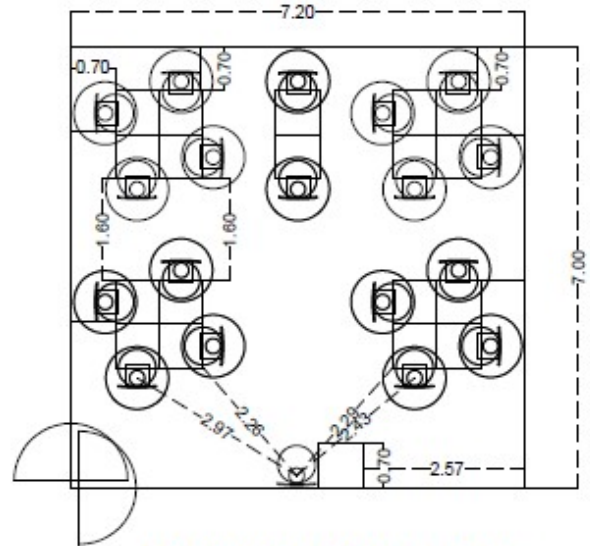

N° 19 Persone = 18 Alunni + 1 Docente

Gruppi Infanzia

Aula 7.4x7.3

Banchi 70x50cm - Cattedra 70x70cm

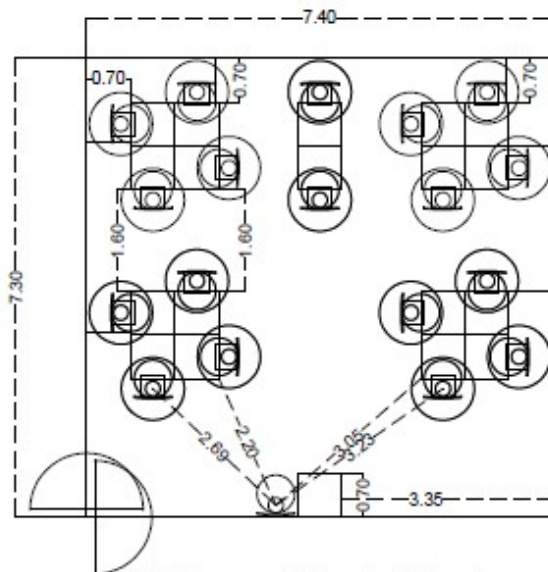

N° 19 Persone = 18 Alunni + 1 Docente



Gruppi Infanzia

Aule 7.23x7.32 - 7.3x7.2 - 7.34x7.1 - 7.31x7.27

Banchi 70x70cm - Cattedra 70x70cm

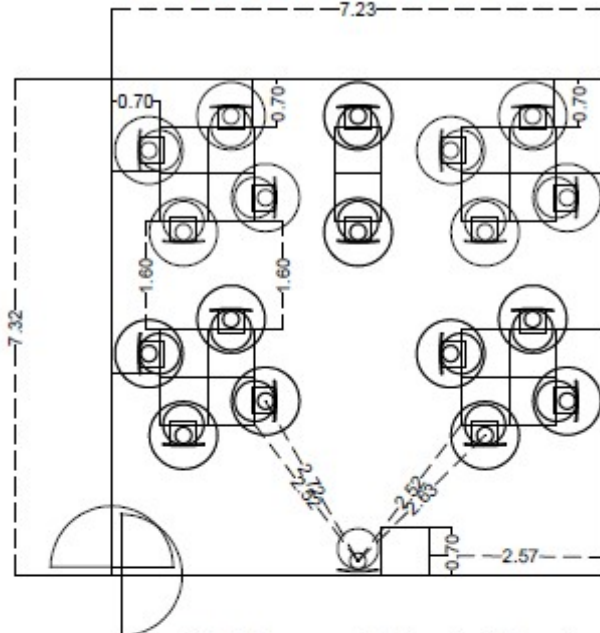

N° 19 Persone = 18 Alunni + 1 Docente

Aula 7.7x7

Banchi 70x70cm - Cattedra 70x70cm

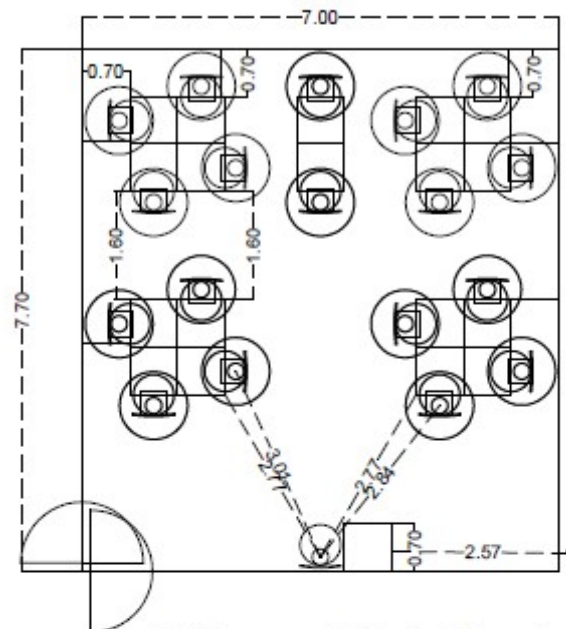

N° 19 Persone = 18 Alunni + 1 Docente

Aula 7x7.7

Banchi 70x70cm - Cattedra 70x70cm

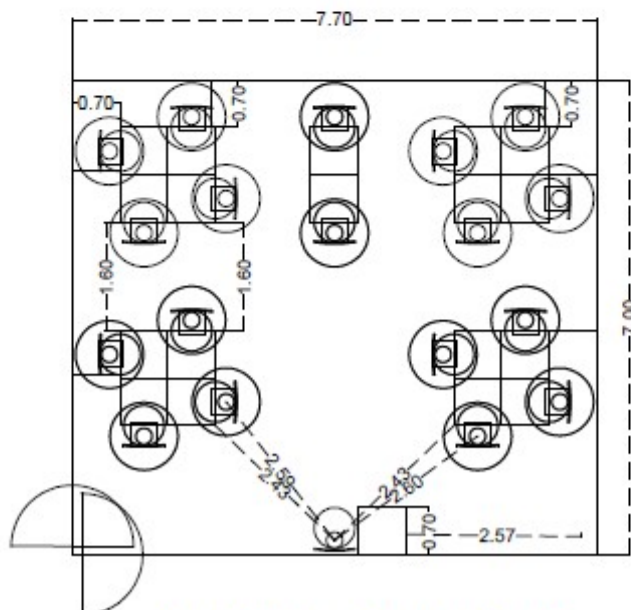

N° 19 Persone = 18 Alunni + 1 Docente



Esempi di Composizione di Aule Scuole Primaria, Secondaria di Primo e Secondo Grado

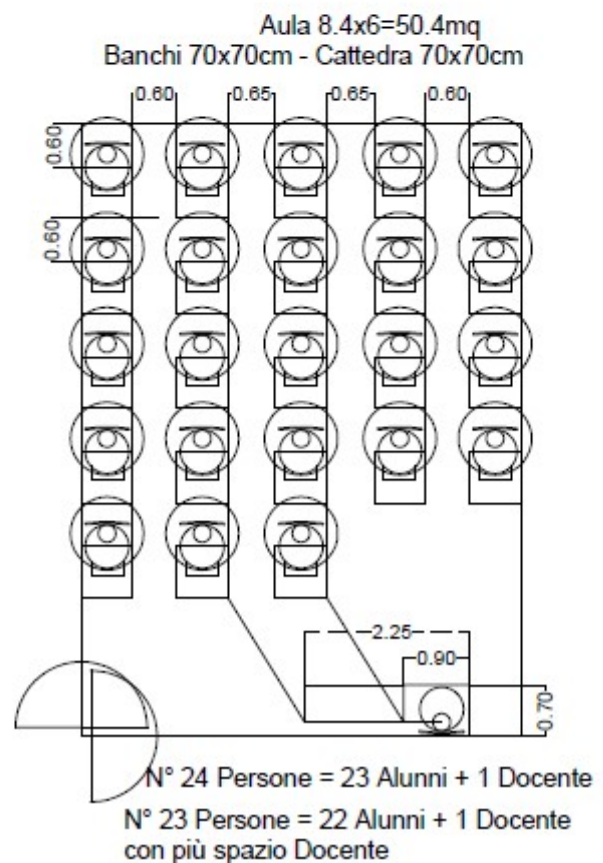
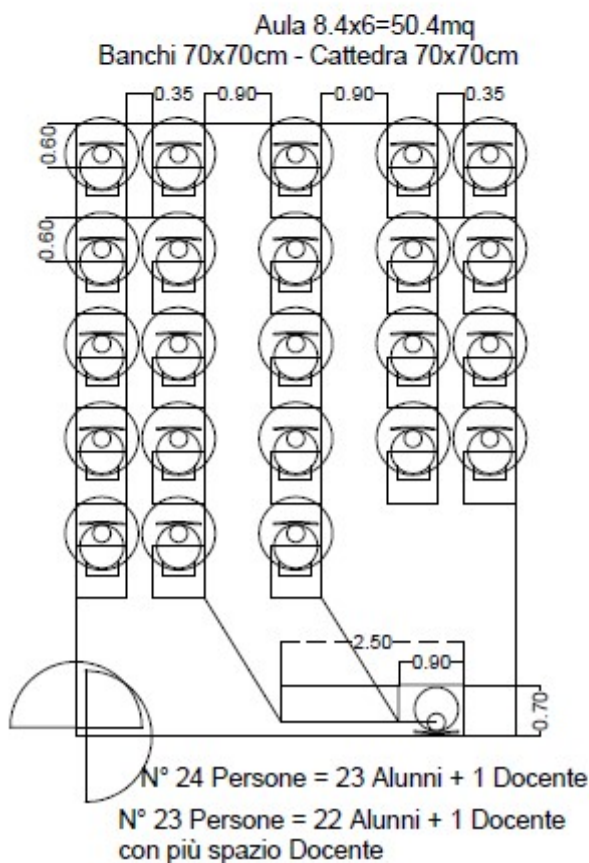
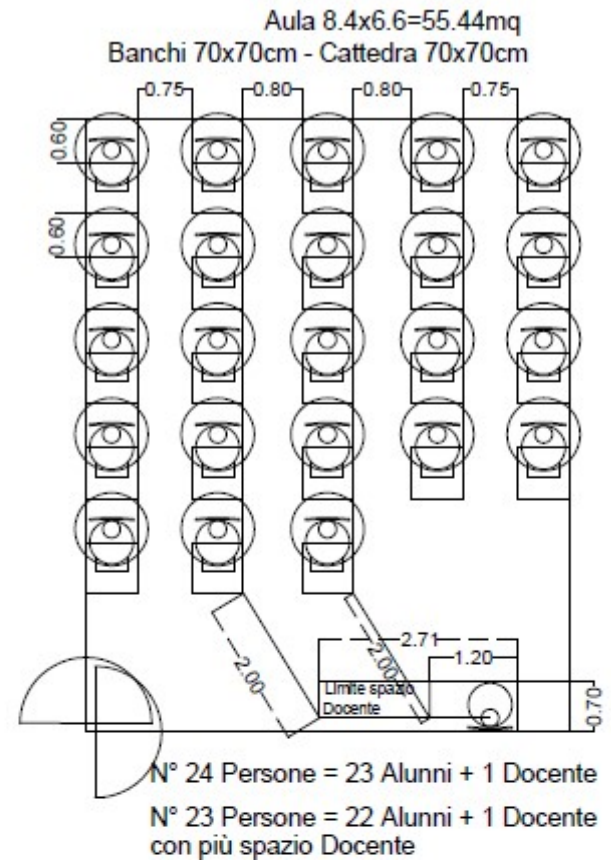
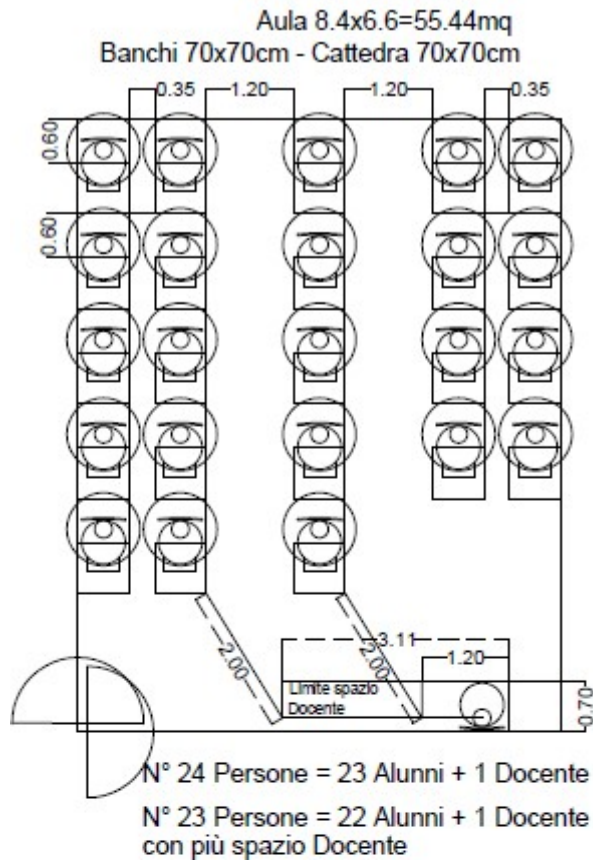



BANCHI 50x70 cm

Aula 8

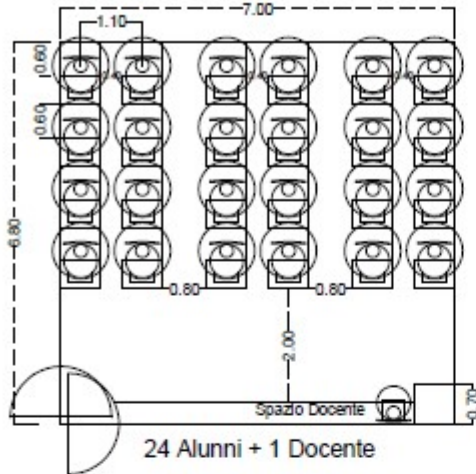

Aula 8

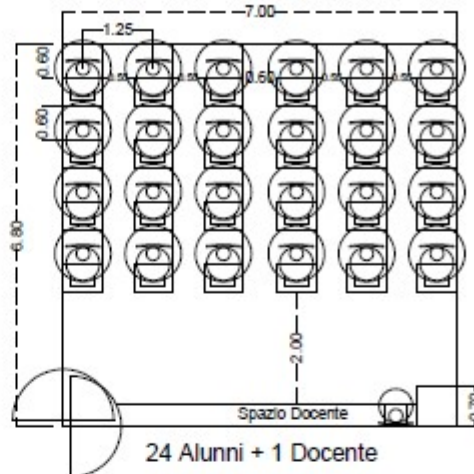

Aula 10-11-16-22

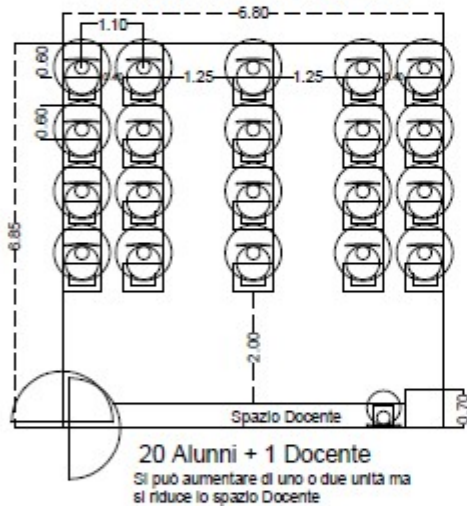

Aula 10-11-16-22

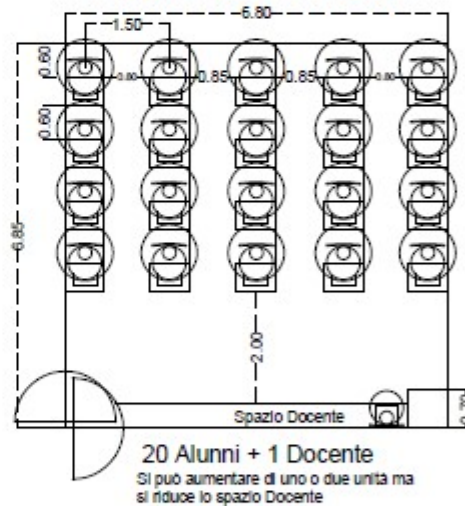

Aula 7-12

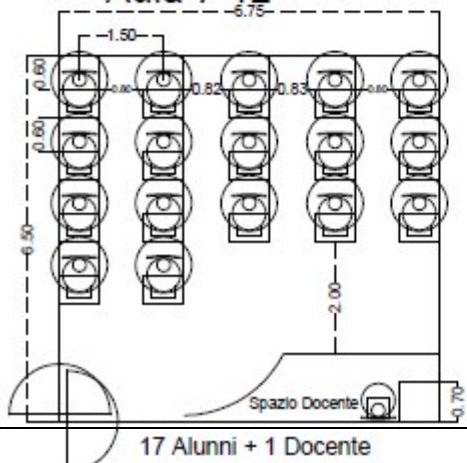

Aula 9

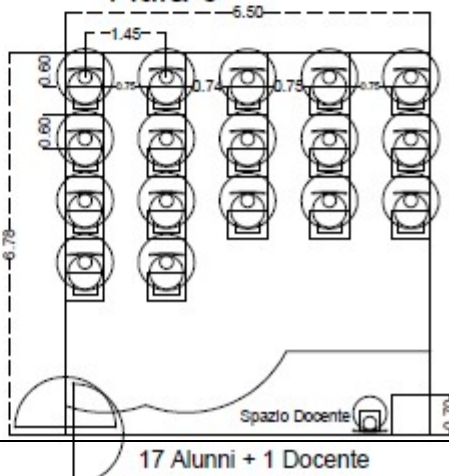



ISTITUTO ISTRUZIONE SUPERIORE
Paolo BOSELLI
Via Montecuccoli 12 - 10121 Torino
Tel. 011538883 Fax 011549342

e-mail TOIS052008@istruzione.it Web <http://www.istitutoboselli.it/>
CU : UFBB4S - Cod. Mecc. TOIS052008 - C.F. 80090240013

Piano di Istituto per contrasto e il contenimento della diffusione di Covid-19 nella Scuola



Pagina 63 di
80
Ediz. 01
Rev. 00/6

BANCHI 50x70 cm

Aula 26-27

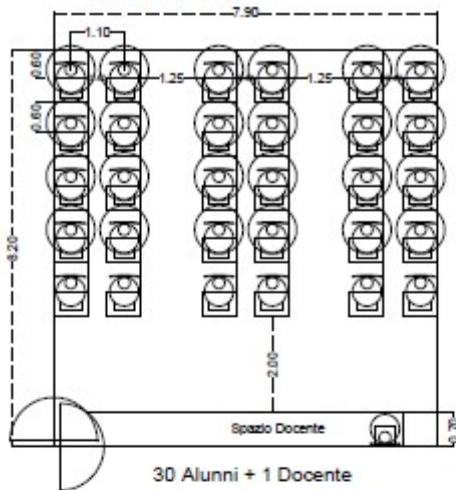

30 Alunni + 1 Docente

Aula 26-27

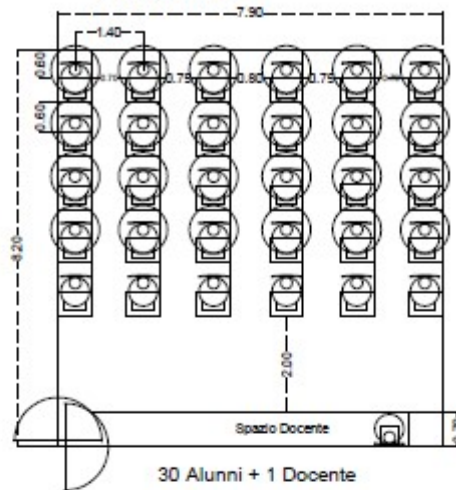

30 Alunni + 1 Docente

Aula 25

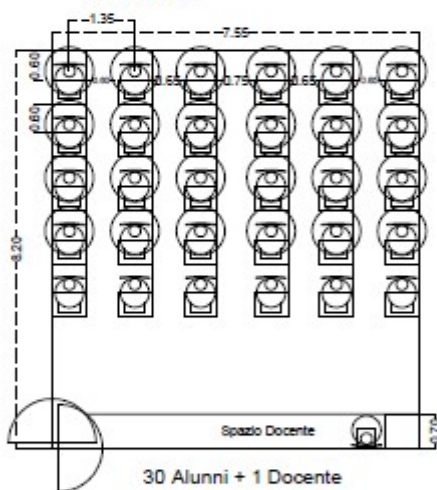

30 Alunni + 1 Docente

Aula 21

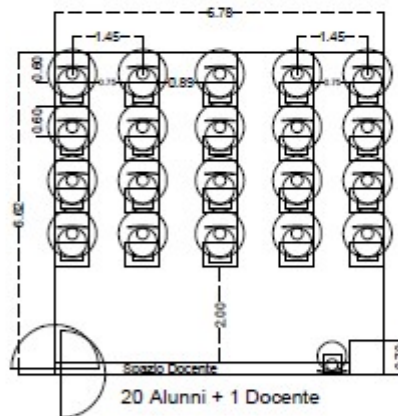

20 Alunni + 1 Docente

Aula 21

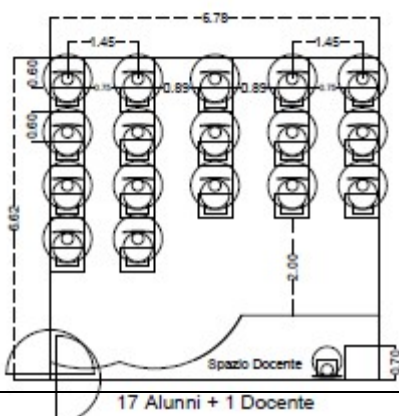

17 Alunni + 1 Docente

Aula 23

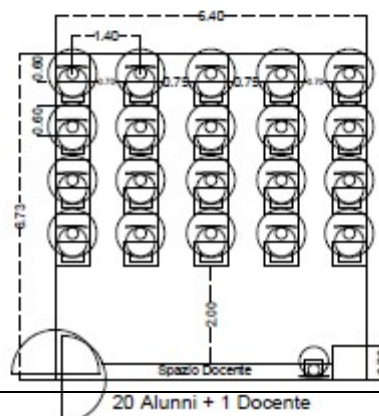

20 Alunni + 1 Docente



ISTITUTO ISTRUZIONE SUPERIORE
Paolo BOSELLI
Via Montecuccoli 12 - 10121 Torino
Tel. 011538883 Fax 011549342

e-mail TOIS052008@istruzione.it Web <http://www.istitutoboselli.it/>
CU : UFBB4S - Cod. Mecc. TOIS052008 - C.F. 80090240013

Piano di Istituto per contrasto e il contenimento della diffusione di Covid-19 nella Scuola



Pagina 64 di
80
Ediz. 01
Rev. 00/6

Aula 8.4x6.6=55.44mq
Banchi 70x70cm - Cattedra 70x70cm

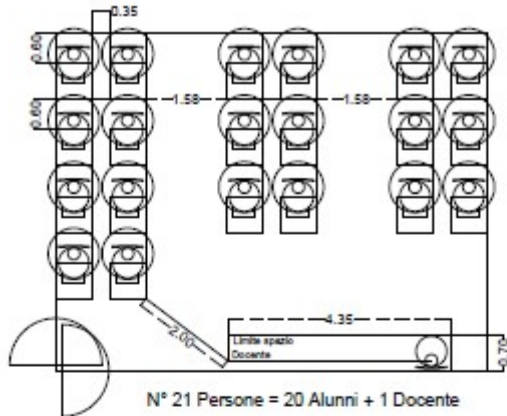

Aula 8.4 x6.6=55.44mq
Banchi 70x70cm - Cattedra 70x70cm

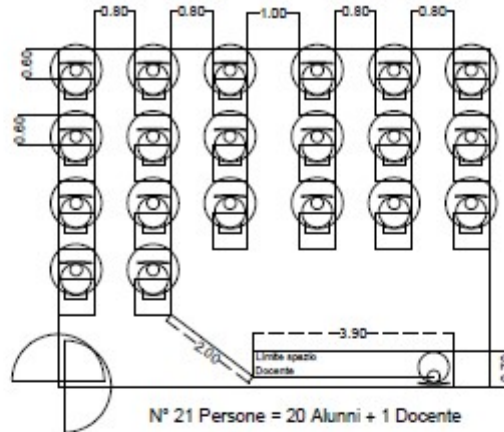

Aula 6.7x6.6=44.22mq
Banchi 70x70cm - Cattedra 70x70cm

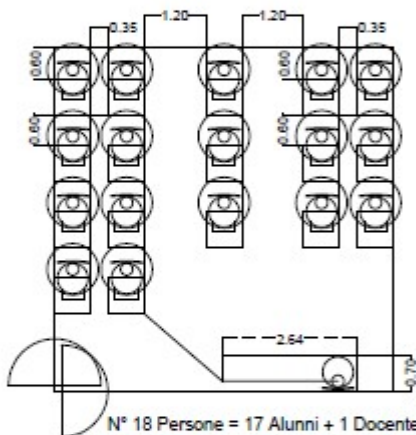

Aula 6.7x6.6=44.22mq
Banchi 70x70cm - Cattedra 70x70cm

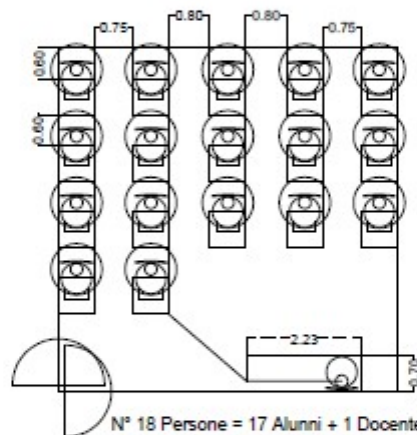

TO1

Aula 7.4x6.6=48.84mq
Banchi 70x70cm - Cattedra 70x70cm

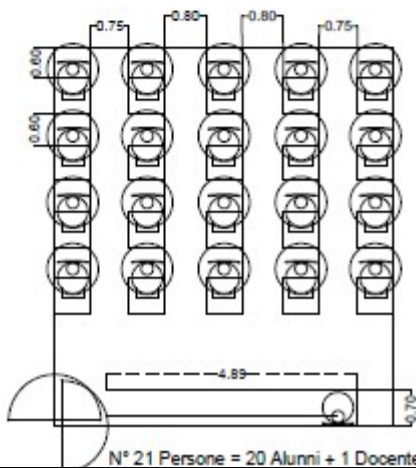

Aula 5.8x6.6=38.28mq
Banchi 70x70cm - Cattedra 70x70cm

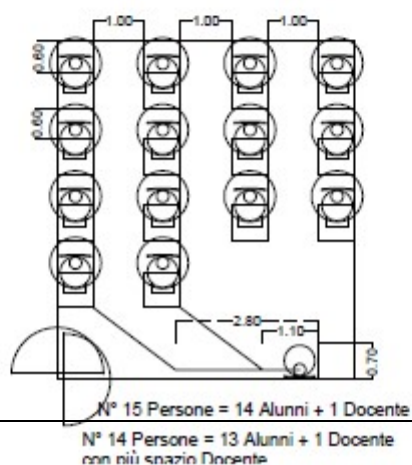



ISTITUTO ISTRUZIONE SUPERIORE
Paolo BOSELLI
Via Montecuccoli 12 - 10121 Torino
Tel. 011538883 Fax 011549342

e-mail TOIS052008@istruzione.it Web <http://www.istitutoboselli.it/>
CU : UFBB4S - Cod. Mecc. TOIS052008 - C.F. 80090240013

Piano di Istituto per contrasto e il contenimento della diffusione di Covid-19 nella Scuola



Pagina 65 di
80
Ediz. 01
Rev. 00/6

Esempi di Composizione di Locali Mensa

Mensa 01

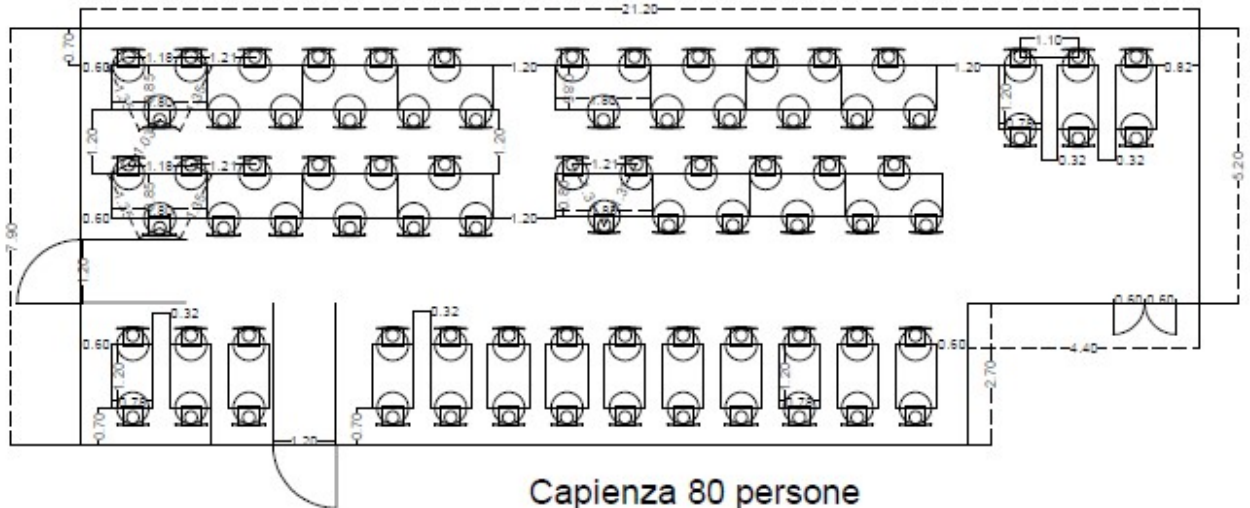

Mensa 02

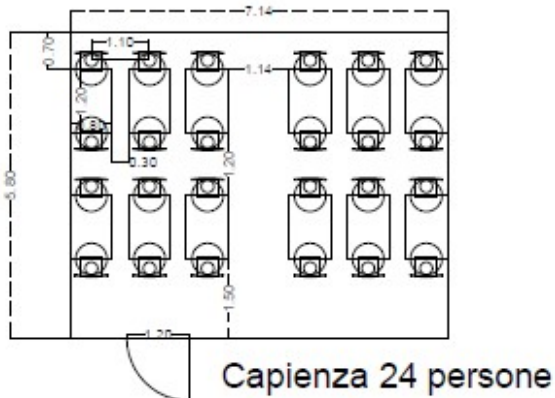

Mensa 03

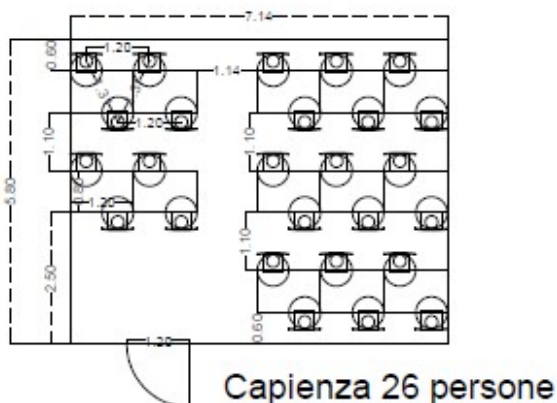
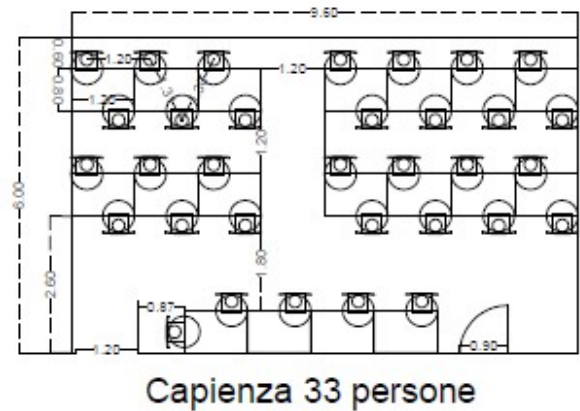



ISTITUTO ISTRUZIONE SUPERIORE
Paolo BOSELLI
Via Montecuccoli 12 - 10121 Torino
Tel. 011538883 Fax 011549342

e-mail TOIS052008@istruzione.it Web <http://www.istitutoboselli.it/>
CU : UFBB4S – Cod. Mecc. TOIS052008 - C.F. 80090240013

Piano di Istituto per contrasto e il contenimento della diffusione di Covid-19 nella Scuola



Pagina 66 di
80
Ediz. 01
Rev. 00/6

GESTIONE SPOSTAMENTI INTERNI, RIUNIONI, EVENTI INTERNI E FORMAZIONE

L'accesso agli spazi comuni è contingentato, con la previsione di una ventilazione continua dei locali, di un tempo ridotto di sosta all'interno di tali spazi e con il mantenimento della distanza di sicurezza di 1 metro tra le persone che li occupano.

Per favorire il mantenimento della distanza di sicurezza interpersonale si valuterà l'introduzione di turnazione di accesso ai locali da parte dei lavoratori.

Gli spostamenti all'interno della scuola devono essere limitati al minimo indispensabile e nel rispetto delle indicazioni.

Le riunioni degli organi collegiali possono essere svolte in presenza o a distanza sulla base della possibilità di garantire il distanziamento fisico e, di conseguenza, la sicurezza del personale convocato.

Il mancato completamento dell'aggiornamento della formazione professionale e/o abilitante entro i termini previsti per tutti i ruoli/funzioni aziendali in materia di salute e sicurezza nei luoghi di lavoro, dovuto all'emergenza in corso e quindi per causa di forza maggiore, non comporta l'impossibilità a continuare lo svolgimento dello specifico ruolo/funzione (a titolo esemplificativo: l'addetto all'emergenza, sia antincendio, sia primo soccorso, può continuare ad intervenire in caso di necessità).

Per raggiungere il luogo di lavoro, si raccomanda ai lavoratori di fruire di sistemi di trasporto individuale o organizzare viaggi con colleghi previo uso di mascherina e distanziamento interno al veicolo.



ISTITUTO ISTRUZIONE SUPERIORE
Paolo BOSELLI
Via Montecuccoli 12 - 10121 Torino
Tel. 011538883 Fax 011549342

e-mail TOIS052008@istruzione.it Web <http://www.istitutoboselli.it/>
CU : UFBB4S – Cod. Mecc. TOIS052008 - C.F. 80090240013

Piano di Istituto per contrasto e il contenimento della diffusione di Covid-19 nella Scuola



Pagina 67 di
80
Ediz. 01
Rev. 00/6

GESTIONE DI UNA PERSONA SINTOMATICA ALL'INTERNO DELL'ISTITUTO SCOLASTICO

Indicazioni operative per la gestione di casi e focolai di SARS-CoV-2 nelle scuole e nei servizi educativi dell'infanzia - Versione del 28 agosto 2020 - Gruppo di Lavoro ISS, Ministero della Salute, Ministero dell'Istruzione, INAIL, Fondazione Bruno Kessler, Regione Emilia-Romagna, Regione Veneto

Il presente rapporto è destinato alle istituzioni scolastiche e dei servizi educativi dell'infanzia con lo scopo di fornire un supporto operativo per la gestione dei casi di bambini con segni/sintomi COVID-19 correlati e per la preparazione, il monitoraggio e la risposta a potenziali focolai da COVID-19 collegati all'ambito scolastico e dei servizi educativi dell'infanzia, adottando modalità basate su evidenze e/o buone pratiche di sanità pubblica, razionali, condivise e coerenti sul territorio nazionale, evitando così frammentazione e disomogeneità.

Glossario

ATA Personale Amministrativo Tecnico e Ausiliario scolastico
CTS Comitato Tecnico Scientifico
DDI Didattica Digitale Integrata
DdP Dipartimento di Prevenzione
DPI Dispositivi di Protezione Individuale
MMG Medico di Medicina Generale
PLS Pediatra di Libera Scelta
SSN Servizio Sanitario Nazionale

Ai fini dell'identificazione precoce dei casi sospetti è necessario prevedere:

- un sistema di monitoraggio dello stato di salute degli alunni e del personale scolastico;
- il coinvolgimento delle famiglie nell'effettuare il controllo della temperatura corporea del bambino/studente a casa ogni giorno prima di recarsi al servizio educativo dell'infanzia o a scuola;
- la misurazione della temperatura corporea al bisogno (es. malore a scuola di uno studente o di un operatore scolastico), da parte del personale scolastico individuato, mediante l'uso di termometri che non prevedono il contatto che andranno preventivamente reperiti;
- la collaborazione dei genitori nel contattare il proprio medico curante (PLS o MMG) per le operatività connesse alla valutazione clinica e all'eventuale prescrizione del tampone naso-faringeo.

È inoltre necessario approntare un sistema flessibile per la gestione della numerosità delle assenze per classe che possa essere utilizzato per identificare situazioni anomale per eccesso di assenze, per esempio, attraverso il registro elettronico o appositi registri su cui riassumere i dati ogni giorno.



ISTITUTO ISTRUZIONE SUPERIORE
Paolo BOSELLI
Via Montecuccoli 12 - 10121 Torino
Tel. 011538883 Fax 011549342

e-mail TOIS052008@istruzione.it Web <http://www.istitutoboselli.it/>
CU : UFBB4S – Cod. Mecc. TOIS052008 - C.F. 80090240013

Piano di Istituto per contrasto e il contenimento della diffusione di Covid-19 nella Scuola



Pagina 68 di
80
Ediz. 01
Rev. 00/6

Si raccomanda alle scuole e ai servizi educativi dell'infanzia di:

- identificare dei referenti scolastici per COVID-19 adeguatamente formati sulle procedure da seguire (vedi capitolo 1.3.2);
- identificare dei referenti per l'ambito scolastico all'interno del Dipartimento di Prevenzione (DdP) della ASL competente territorialmente (vedi capitolo 1.3.1);
- tenere un registro degli alunni e del personale di ciascun gruppo classe e di ogni contatto che, almeno nell'ambito didattico e al di là della normale programmazione, possa intercorrere tra gli alunni ed il personale di classi diverse (es. registrare le supplenze, gli spostamenti provvisori e/o eccezionali di studenti fra le classi, ecc.) per facilitare l'identificazione dei contatti stretti da parte del DdP della ASL competente territorialmente;
- richiedere la collaborazione dei genitori a inviare tempestiva comunicazione di eventuali assenze per motivi sanitari in modo da rilevare eventuali cluster di assenze nella stessa classe;
- richiedere alle famiglie e agli operatori scolastici la comunicazione immediata al dirigente scolastico e al referente scolastico per COVID-19 nel caso in cui, rispettivamente, un alunno o un componente del personale risultassero contatti stretti di un caso confermato COVID-19;
- stabilire con il DdP un protocollo nel rispetto della privacy, per avvisare i genitori degli studenti contatti stretti; particolare attenzione deve essere posta alla privacy non diffondendo nell'ambito scolastico alcun elenco di contatti stretti o di dati sensibili nel rispetto della GDPR 2016/679 EU e alle prescrizioni del garante (DL.vo 10 agosto 2018, n 101) ma fornendo le opportune informazioni solo al DdP. Questo avrà anche il compito di informare, in collaborazione con il dirigente scolastico, le famiglie dei bambini/studenti individuati come contatti stretti ed eventualmente predisporre una informativa per gli utenti e lo staff della scuola;
- provvedere ad una adeguata comunicazione circa la necessità, per gli alunni e il personale scolastico, di rimanere presso il proprio domicilio, contattando il proprio pediatra di libera scelta o medico di famiglia, in caso di sintomatologia e/o temperatura corporea superiore a 37,5°C. Si riportano di seguito i sintomi più comuni di COVID-19 nei bambini: febbre, tosse, cefalea, sintomi gastrointestinali (nausea/vomito, diarrea), faringodinia, dispnea, mialgie, rinorrea/congestione nasale; sintomi più comuni nella popolazione generale: febbre, brividi, tosse, difficoltà respiratorie, perdita improvvisa dell'olfatto (anosmia) o diminuzione dell'olfatto (iposmia), perdita del gusto (ageusia) o alterazione del gusto (disgeusia), rinorrea/congestione nasale, faringodinia, diarrea (ECDC, 31 luglio 2020);



ISTITUTO ISTRUZIONE SUPERIORE
Paolo BOSELLI
Via Montecuccoli 12 - 10121 Torino
Tel. 011538883 Fax 011549342

e-mail TOIS052008@istruzione.it Web <http://www.istitutoboselli.it/>
CU : UFBB4S – Cod. Mecc. TOIS052008 - C.F. 80090240013

Piano di Istituto per contrasto e il contenimento della diffusione di Covid-19 nella Scuola



Pagina 69 di
80
Ediz. 01
Rev. 00/6

- informare e sensibilizzare il personale scolastico sull'importanza di individuare precocemente eventuali segni/sintomi e comunicarli tempestivamente al referente scolastico per COVID-19;
- stabilire procedure definite per gestire gli alunni e il personale scolastico che manifestano sintomi mentre sono a scuola, che prevedono il rientro al proprio domicilio il prima possibile, mantenendoli separati dagli altri e fornendo loro la necessaria assistenza utilizzando appositi DPI;
- identificare un ambiente dedicato all'accoglienza e isolamento di eventuali persone che dovessero manifestare una sintomatologia compatibile con COVID-19 (senza creare allarmismi o stigmatizzazione). I minori non devono restare da soli ma con un adulto munito di DPI fino a quando non saranno affidati a un genitore/tutore legale;
- prevedere un piano di sanificazione straordinaria per l'area di isolamento e per i luoghi frequentati dall'alunno/componente del personale scolastico sintomatici;
- condividere le procedure e le informazioni con il personale scolastico, i genitori e gli alunni e provvedere alla formazione del personale;
- predisporre nel piano scolastico per Didattica Digitale Integrata (DDI), previsto dalle Linee Guida, le specifiche modalità di attivazione nei casi di necessità di contenimento del contagio, nonché qualora si rendesse necessario sospendere nuovamente le attività didattiche in presenza a causa delle condizioni epidemiologiche contingenti.
- L'attivazione della didattica a distanza nel corso dell'anno scolastico 2019-2020 è stata una delle modalità di realizzazione del distanziamento sociale, rivelatosi intervento di sanità pubblica cardine per il contenimento della diffusione dell'infezione dal SARS-CoV-2. A fronte di ciò è opportuno, nel rispetto dell'autonomia scolastica, che ciascuna scuola ne definisca le modalità di realizzazione, per classi e per plesso, qualora si dovessero verificare cluster che ne imponga la riattivazione.



Risposta a eventuali casi e focolai da COVID-19

Gli scenari

Vengono qui presentati gli scenari più frequenti per eventuale comparsa di casi e focolai da COVID-19. Uno schema riassuntivo è in Allegato 1.

ALUNNO SINTOMATICO A SCUOLA

Nel caso in cui un alunno presenti un aumento della temperatura corporea al di sopra di 37,5°C o un sintomo compatibile con COVID-19, in ambito scolastico

- L'operatore scolastico che viene a conoscenza di un alunno sintomatico deve avvisare il referente scolastico per COVID-19.
- Il referente scolastico per COVID-19 o altro componente del personale scolastico deve telefonare immediatamente ai genitori/tutore legale.
- Ospitare l'alunno in una stanza dedicata o in un'area di isolamento.
- Procedere all'eventuale rilevazione della temperatura corporea, da parte del personale scolastico individuato, mediante l'uso di termometri che non prevedono il contatto.
- Il minore non deve essere lasciato da solo ma in compagnia di un adulto che preferibilmente non deve presentare fattori di rischio per una forma severa di COVID-19 come, ad esempio, malattie croniche preesistenti (Nipunie Rajapakse et al., 2020; Götzinger et al., 2020) e che dovrà mantenere, ove possibile, il distanziamento fisico di almeno un metro e la mascherina chirurgica fino a quando l'alunno non sarà affidato a un genitore/tutore legale.
- Far indossare una mascherina chirurgica all'alunno se ha un'età superiore ai 6 anni e se la tollera.
- Dovrà essere dotato di mascherina chirurgica chiunque entri in contatto con il caso sospetto, compresi i genitori o i tutori legali che si recano in Istituto per condurlo presso la propria abitazione.
- Fare rispettare, in assenza di mascherina, l'etichetta respiratoria (tossire e starnutire direttamente su di un fazzoletto di carta o nella piega del gomito). Questi fazzoletti dovranno essere riposti dallo stesso alunno, se possibile, ponendoli dentro un sacchetto chiuso.
- Pulire e disinfettare le superfici della stanza o area di isolamento dopo che l'alunno sintomatico è tornato a casa.
- I genitori devono contattare il PLS/MMG per la valutazione clinica (triage telefonico) del caso.
- Il PLS/MMG, in caso di sospetto COVID-19, richiede tempestivamente il test diagnostico e lo comunica al DdP.



ISTITUTO ISTRUZIONE SUPERIORE
Paolo BOSELLI
Via Montecuccoli 12 - 10121 Torino
Tel. 011538883 Fax 011549342

e-mail TOIS052008@istruzione.it Web <http://www.istitutoboselli.it/>
CU : UFBB4S – Cod. Mecc. TOIS052008 - C.F. 80090240013

Piano di Istituto per contrasto e il contenimento della diffusione di Covid-19 nella Scuola



Pagina 71 di
80
Ediz. 01
Rev. 00/6

- Il DdP provvede all'esecuzione del test diagnostico.
- Il DdP si attiva per l'approfondimento dell'indagine epidemiologica e le procedure conseguenti.
- Se il test è positivo, si notifica il caso e si avvia la ricerca dei contatti e le azioni di sanificazione straordinaria della struttura scolastica nella sua parte interessata. Per il rientro in comunità bisognerà attendere la guarigione clinica (cioè la totale assenza di sintomi). La conferma di avvenuta guarigione prevede l'effettuazione di due tamponi a distanza di 24 ore l'uno dall'altro. Se entrambi i tamponi risulteranno negativi la persona potrà definirsi guarita, altrimenti proseguirà l'isolamento. Il referente scolastico COVID-19 deve fornire al DdP l'elenco dei compagni di classe nonché degli insegnanti del caso confermato che sono stati a contatto nelle 48 ore precedenti l'insorgenza dei sintomi. I contatti stretti individuati dal DdP con le consuete attività di contact tracing, saranno posti in quarantena per 14 giorni dalla data dell'ultimo contatto con il caso confermato. Il DdP deciderà la strategia più adatta circa eventuali screening al personale scolastico e agli alunni.
- Se il tampone naso-oro faringeo è negativo, in paziente sospetto per infezione da SARS-CoV-2, a giudizio del pediatra o medico curante, si ripete il test a distanza di 2-3 gg. Il soggetto deve comunque restare a casa fino a guarigione clinica e a conferma negativa del secondo test.
- In caso di diagnosi di patologia diversa da COVID-19 (tampone negativo), il soggetto rimarrà a casa fino a guarigione clinica seguendo le indicazioni del PLS/MMG che redigerà una attestazione che il bambino/studente può rientrare scuola poiché è stato seguito il percorso diagnostico-terapeutico e di prevenzione per COVID-19 di cui sopra e come disposto da documenti nazionali e regionali.

ALUNNO SINTOMATICO A CASA

Nel caso in cui un alunno presenti un aumento della temperatura corporea al di sopra di 37,5°C o un sintomo compatibile con COVID-19, presso il proprio domicilio

- L'alunno deve restare a casa.
- I genitori devono informare il PLS/MMG.
- I genitori dello studente devono comunicare l'assenza scolastica per motivi di salute.
- Il PLS/MMG, in caso di sospetto COVID-19, richiede tempestivamente il test diagnostico e lo comunica al DdP.
- Il DdP provvede all'esecuzione del test diagnostico.
- Il DdP si attiva per l'approfondimento dell'indagine epidemiologica e le procedure conseguenti.
- Il DdP provvede ad eseguire il test diagnostico e si procede come indicato al paragrafo 2.1.1.



2.1.3. Nel caso in cui un operatore scolastico presenti un aumento della temperatura corporea al di sopra di 37,5°C o un sintomo compatibile con COVID-19, in ambito scolastico

- Assicurarsi che l'operatore scolastico indossi, come già previsto, una mascherina chirurgica; invitare e ad allontanarsi dalla struttura, rientrando al proprio domicilio e contattando il proprio MMG per la valutazione clinica necessaria. Il Medico curante valuterà l'eventuale prescrizione del test diagnostico.
- Il MMG, in caso di sospetto COVID-19, richiede tempestivamente il test diagnostico e lo comunica al DdP.
- Il DdP provvede all'esecuzione del test diagnostico.
- Il DdP si attiva per l'approfondimento dell'indagine epidemiologica e le procedure conseguenti.
- Il DdP provvede all'esecuzione del test diagnostico e si procede come indicato al paragrafo 2.1.1.
- In caso di diagnosi di patologia diversa da COVID-19, il MMG redigerà una attestazione che l'operatore può rientrare scuola poiché è stato seguito il percorso diagnostico-terapeutico e di prevenzione per COVID-19 di cui al punto precedente e come disposto da documenti nazionali e regionali.
- Si sottolinea che gli operatori scolastici hanno una priorità nell'esecuzione dei test diagnostici.

OPERATORE SCOLASTICO SINTOMATICO A CASA

Nel caso in cui un operatore scolastico presenti un aumento della temperatura corporea al di sopra di 37,5°C o un sintomo compatibile con COVID-19, al proprio domicilio

- L'operatore deve restare a casa.
- Informare il MMG.
- Comunicare l'assenza dal lavoro per motivi di salute, con certificato medico.
- Il MMG, in caso di sospetto COVID-19, richiede tempestivamente il test diagnostico e lo comunica al DdP.
- Il DdP provvede all'esecuzione del test diagnostico.
- Il DdP si attiva per l'approfondimento dell'indagine epidemiologica e le procedure conseguenti.
- Il DdP provvede ad eseguire il test diagnostico e si procede come indicato al paragrafo 2.1.1.
- In caso di diagnosi di patologia diversa da COVID-19, il MMG redigerà una attestazione che l'operatore può rientrare scuola poiché è stato seguito il percorso diagnostico-terapeutico e di prevenzione per COVID-19 di cui al punto precedente e come disposto da documenti nazionali e regionali.
- Si sottolinea che gli operatori scolastici hanno una priorità nell'esecuzione dei test diagnostici.



ISTITUTO ISTRUZIONE SUPERIORE
Paolo BOSELLI
Via Montecuccoli 12 - 10121 Torino
Tel. 011538883 Fax 011549342

e-mail TOIS052008@istruzione.it Web <http://www.istitutoboselli.it/>
CU : UFBB4S – Cod. Mecc. TOIS052008 - C.F. 80090240013

Piano di Istituto per contrasto e il contenimento della diffusione di Covid-19 nella Scuola



Pagina 73 di
80
Ediz. 01
Rev. 00/6

ASSENZE A SCUOLA

Nel caso di un numero elevato di assenze in una classe

- Il referente scolastico per il COVID-19 deve comunicare al DdP se si verifica un numero elevato di assenze improvvise di studenti in una classe (es. 40%; il valore deve tenere conto anche della situazione delle altre classi) o di insegnanti.
- Il DdP effettuerà un'indagine epidemiologica per valutare le azioni di sanità pubblica da intraprendere, tenendo conto della presenza di casi confermati nella scuola o di focolai di COVID-19 nella comunità.

CASI NON NOTI

Catena di trasmissione non nota

Qualora un alunno risultasse contatto stretto asintomatico di un caso di cui non è nota la catena di trasmissione, il DdP valuterà l'opportunità di effettuare un tampone contestualmente alla prescrizione della quarantena. Il tampone avrà lo scopo di verificare il ruolo dei minori asintomatici nella trasmissione del virus nella comunità.

CASO DI OPERATORE SCOLASTICO O ALUNNO IN CONTATTO STRETTO

Alunno o operatore scolastico convivente di un caso

Si sottolinea che qualora un alunno o un operatore scolastico fosse convivente di un caso, esso, su valutazione del DdP, sarà considerato contatto stretto e posto in quarantena. Eventuali suoi contatti stretti (esempio compagni di classe dell'alunno in quarantena), non necessitano di quarantena, a meno di successive valutazioni del DdP in seguito a positività di eventuali test diagnostici sul contatto stretto convivente di un caso (si consulti il capitolo 2.3).



ISTITUTO ISTRUZIONE SUPERIORE
Paolo BOSELLI
Via Montecuccoli 12 - 10121 Torino
Tel. 011538883 Fax 011549342

e-mail TOIS052008@istruzione.it Web <http://www.istitutoboselli.it/>
CU : UFBB4S – Cod. Mecc. TOIS052008 - C.F. 80090240013

Piano di Istituto per contrasto e il contenimento della diffusione di Covid-19 nella Scuola



Pagina 74 di
80
Ediz. 01
Rev. 00/6

Alunno o Operatore Scolastico che risultano SARS-CoV-2 positivi

Effettuare una sanificazione straordinaria della scuola

La sanificazione va effettuata se sono trascorsi 7 giorni o meno da quando la persona positiva ha visitato o utilizzato la struttura:

- Chiudere le aree utilizzate dalla persona positiva fino al completamento della sanificazione.
- Aprire porte e finestre per favorire la circolazione dell'aria nell'ambiente.
- Sanificare (pulire e disinfettare) tutte le aree utilizzate dalla persona positiva, come uffici, aule, mense, bagni e aree comuni.
- Continuare con la pulizia e la disinfezione ordinaria.

Rapporto di collaborazione tra Referent Covid Scuola e DdP

In presenza di casi confermati COVID-19, spetta al DdP della ASL competente territorialmente di occuparsi dell'indagine epidemiologica volta ad espletare le attività di contact tracing (ricerca e gestione dei contatti). Per gli alunni ed il personale scolastico individuati come contatti stretti del caso confermato COVID-19 il DdP provvederà alla prescrizione della quarantena per i 14 giorni successivi all'ultima esposizione.

Per agevolare le attività di contact tracing, il referente scolastico per COVID-19 dovrà:

- fornire l'elenco degli studenti della classe in cui si è verificato il caso confermato;
- fornire l'elenco degli insegnanti/educatori che hanno svolto l'attività di insegnamento all'interno della classe in cui si è verificato il caso confermato;
- fornire elementi per la ricostruzione dei contatti stretti avvenuti nelle 48 ore prima della comparsa dei sintomi e quelli avvenuti nei 14 giorni successivi alla comparsa dei sintomi. Per i casi asintomatici, considerare le 48 ore precedenti la raccolta del campione che ha portato alla diagnosi e i 14 giorni successivi alla diagnosi;
- indicare eventuali alunni/operatori scolastici con fragilità;
- fornire eventuali elenchi di operatori scolastici e/o alunni assenti.



ISTITUTO ISTRUZIONE SUPERIORE
Paolo BOSELLI
Via Montecuccoli 12 - 10121 Torino
Tel. 011538883 Fax 011549342

e-mail TOIS052008@istruzione.it Web <http://www.istitutoboselli.it/>
CU : UFBB4S – Cod. Mecc. TOIS052008 - C.F. 80090240013

Piano di Istituto per contrasto e il contenimento della diffusione di Covid-19 nella Scuola



Pagina 75 di
80
Ediz. 01
Rev. 00/6

Elementi per la valutazione della quarantena dei contatti stretti e della chiusura di una parte o dell'intera scuola

La valutazione dello stato di contatto stretto è di competenza del DdP e le azioni sono intraprese dopo una valutazione della eventuale esposizione. Se un alunno/operatore scolastico risulta COVID-19 positivo, il DdP valuterà di prescrivere la quarantena a tutti gli studenti della stessa classe e agli eventuali operatori scolastici esposti che si configurino come contatti stretti. La chiusura di una scuola o parte della stessa dovrà essere valutata dal DdP in base al numero di casi confermati e di eventuali cluster e del livello di circolazione del virus all'interno della comunità. Un singolo caso confermato in una scuola non dovrebbe determinarne la chiusura soprattutto se la trasmissione nella comunità non è elevata. Inoltre, il DdP potrà prevedere l'invio di unità mobili per l'esecuzione di test diagnostici presso la struttura scolastica in base alla necessità di definire eventuale circolazione del virus.

Alunno o Operatore Scolastico contatto stretto di un contatto stretto di un caso

Si sottolinea che, qualora un alunno o un operatore scolastico risultasse contatto stretto di un contatto stretto (ovvero nessun contatto diretto con il caso), non vi è alcuna precauzione da prendere a meno che il contatto stretto del caso non risulti successivamente positivo ad eventuali test diagnostici disposti dal DdP e che quest'ultimo abbia accertato una possibile esposizione. Il DdP valuterà di prescrivere o meno la quarantena.

Corsi di Formazione per Referente Covid di Istituto (SCUOLA)

Sono stati attivati dal 01.09.2020 i Corsi di Formazione per Referent Covid della Scuola sul Sito dell'ISS all'indirizzo <https://www.eduiss.it/course/index.php?categoryid=51>

Effettuando la registrazione e creando un account personale alla pagina <https://www.eduiss.it/login/index.php>

Si ha accesso al Corso effettuando il Login.



ISTITUTO ISTRUZIONE SUPERIORE
Paolo BOSELLI
Via Montecuccoli 12 - 10121 Torino
Tel. 011538883 Fax 011549342

e-mail TOIS052008@istruzione.it Web <http://www.istitutoboselli.it/>
CU : UFBB4S – Cod. Mecc. TOIS052008 - C.F. 80090240013

Piano di Istituto per contrasto e il contenimento della diffusione di Covid-19 nella Scuola



Pagina 76 di
80
Ediz. 01
Rev. 00/6

Costituzione Comitato COVID-19.

Viene costituito presso la Scuola un Comitato per l'applicazione e la verifica delle regole del protocollo di regolamentazione con la partecipazione delle rappresentanze sindacali aziendali e del RLS così costituito:

- a) **Responsabile del sistema di gestione dell'emergenza:** Datore di lavoro con il compito di adottare e fare applicare le misure previste nel Protocollo aziendale anti-contagio;
- b) **RSPP, Medico Competente:** in appoggio esterno, con compiti di impartire regole e verificare i report sulla corretta applicazione delle misure previste dal suddetto Protocollo, indicare ipotesi di miglioramento, aggiornare il Protocollo anti-contagio in relazione a nuove ipotesi normative e tecniche e all'evoluzione dell'epidemia;
- c) **RLS:** col compito di verificare i lavori del Comitato e proporre eventuali iniziative di miglioramento.

Il Responsabile e gli Addetti al controllo faranno un punto della situazione periodico e in caso di rilievo di eventuali non conformità relazioneranno sinteticamente agli altri componenti del Comitato per individuare le soluzioni del caso. I lavori del Comitato riunito verranno svolti in modalità "a distanza".

Il comitato, così costituito e disciplinato, ha formale attivazione con il seguente verbale di costituzione.

Il comitato si terrà in continuo contatto tramite email, webinar, telefono in base alle esigenze.



ISTITUTO ISTRUZIONE SUPERIORE
Paolo BOSELLI
Via Montecuccoli 12 - 10121 Torino
Tel. 011538883 Fax 011549342

e-mail TOIS052008@istruzione.it Web <http://www.istitutoboselli.it/>
CU : UFBB4S - Cod. Mecc. TOIS052008 - C.F. 80090240013

Piano di Istituto per contrasto e il contenimento della diffusione di Covid-19 nella Scuola



Pagina 77 di
80
Ediz. 01
Rev. 00/6

Allegato 2: Elenco Referenti per l'ambito scolastico all'interno delle ASL del Piemonte

ASL	NOMINATIVI	TELEFONO	MAIL
CITTÀ DI TORINO (Distretto Nord Ovest)	Rossella Cristaudo	011 5663169/3240	covidscuola@aslcitytorino.it
	Daniela Dellapiana		
	Angela Strippoli		
	Rachele Rocco		
	Daniela Agagliati		
	Francesca Pala		
	Serena Vadrucci		
CITTÀ DI TORINO (Distretto Sud Ovest)	Romeo Brambilla		
	Rosaria Gallo		
	Gabriella Garra		
	Francesco Novello		
	Giovanna Mollace		
	Daniele Rizzico		
	Angela Guagliardo		
Francesca Polistina			
CITTÀ DI TORINO (Distretto Nord Est)	Elisabetta Scarvaglieri		
	Morena Stroschia		
	Roberto Zacco		
	Elvira Barile		
	Lucia Portis		
	Arianna Mendolicchio		
	Omar Tiozzo		
Monica Valinotto			
CITTÀ DI TORINO (Distretto Sud Est)	Vittorina Buttafuoco		
	Luciana Risina		
	Carmen Dirita		
	Marina Spanu		
	Teresa De Villi		
	Daniela Granatiero		
	Giusy Famiglietti		
TO3	Reperibile SISP	3297507369	sispcovid19@aslto3.piemonte.it
	Centralino dedicato	011 9551944	
TO4	Paolo Gagliano	011 4211606	pgagliano@aslto4.piemonte.it
	Gisella Reviglione	0125 414767; 3356758180	greviglione@aslto4.piemonte.it
	Marco Ruschi	0125 414771; 3356758210	mruschi@aslto4.piemonte.it
	Maria Grazia Scarcia	0125 414774; 3356758230	mgsarcia@aslto4.piemonte.it
	Franco Valtorta	011 8212325; 335205738	fvaltorta@aslto4.piemonte.it
	Irene Zoia	011 8212312	izoia@aslto4.piemonte.it
	Segreteria SISP	Settimo Torinese: 011 8212308; Ivrea: 0125 414713; Cirié: 011 9217614	
TO5	Astrid Cartolaro	011 94294652	cartolaro.astrid@aslto5.piemonte.it
	Melina Randazzo	011 6806841	randazzo.melina@aslto5.piemonte.it
	Elena Soave		soave.elena@aslto5.piemonte.it



Allegato 3 - Flow-chart insorgenza di sintomatologia sospetta e/o febbre >37,5°C (alunno o operatore scolastico)

A DOMICILIO

- il soggetto con sintomi resta a casa;
- se operatore scolastico comunica l'assenza dal lavoro per motivi di salute, con certificato medico;
- se alunno, i genitori dello studente comunicano alla scuola l'assenza scolastica per motivi di salute.

A SCUOLA

- Il soggetto indossa la mascherina chirurgica e, nel caso di alunno minore, viene accompagnato ed assistito, nel rispetto della distanza interpersonale, da un operatore scolastico, anch'esso dotato di mascherina chirurgica, in una stanza dedicata, in attesa di essere affidato al genitore/tutore legale;
- il soggetto si allontana dalla struttura e rientra al proprio domicilio; nel caso si tratti di alunno, devono essere chiamati i genitori perché prelevino il bambino;
- si puliscono e disinfettano superfici e ambienti e si favorisce il ricambio d'aria



1. il soggetto contatta il Medico curante (PLS o MMG) per la valutazione clinica del caso;
2. il Medico curante (PLS o MMG) in caso di sospetto COVID-19 inserisce il soggetto in piattaforma compresi i conviventi in caso di soggetti superiori ai 14 anni;
3. il DdP, previa valutazione, esegue il test diagnostico;
4. se il test è **POSITIVO**:
 - il SISP avvia le attività di indagine epidemiologica, *contact tracing* e disposizioni di isolamento o quarantena dei contatti stretti individuati;
 - il referente scolastico COVID-19 collabora con il SISP per fornire l'elenco degli alunni, nonché degli operatori scolastici e comunque di tutti i soggetti venuti a contatto con il caso confermato nelle 48 ore precedenti l'insorgenza dei sintomi;
 - il SISP indica alla scuola le azioni di sanità pubblica da intraprendere, inclusi i necessari interventi di sanificazione straordinaria e, in collaborazione con il Dirigente Scolastico, predispone idonea comunicazione/informazione alle famiglie;
 - per il rientro in comunità del caso confermato si attende la guarigione clinica e la conferma di avvenuta guarigione attraverso l'effettuazione di due tamponi risultati negativi a distanza di 24 ore l'uno dall'altro con attestazione rilasciata da PLS o MMG;
5. se il test è **NEGATIVO**:
 - il soggetto rimane a casa fino a guarigione clinica seguendo le indicazioni del Medico curante (PLS o MMG);
 - Il medico curante (PLS o MMG) per il rientro a scuola dell'alunno/operatore redige un'attestazione di conclusione del percorso diagnostico-terapeutico raccomandato.

Se l'alunno è assente per condizioni cliniche non sospette per COVID-19, per la riammissione a scuola il genitore presenta specifica autodichiarazione

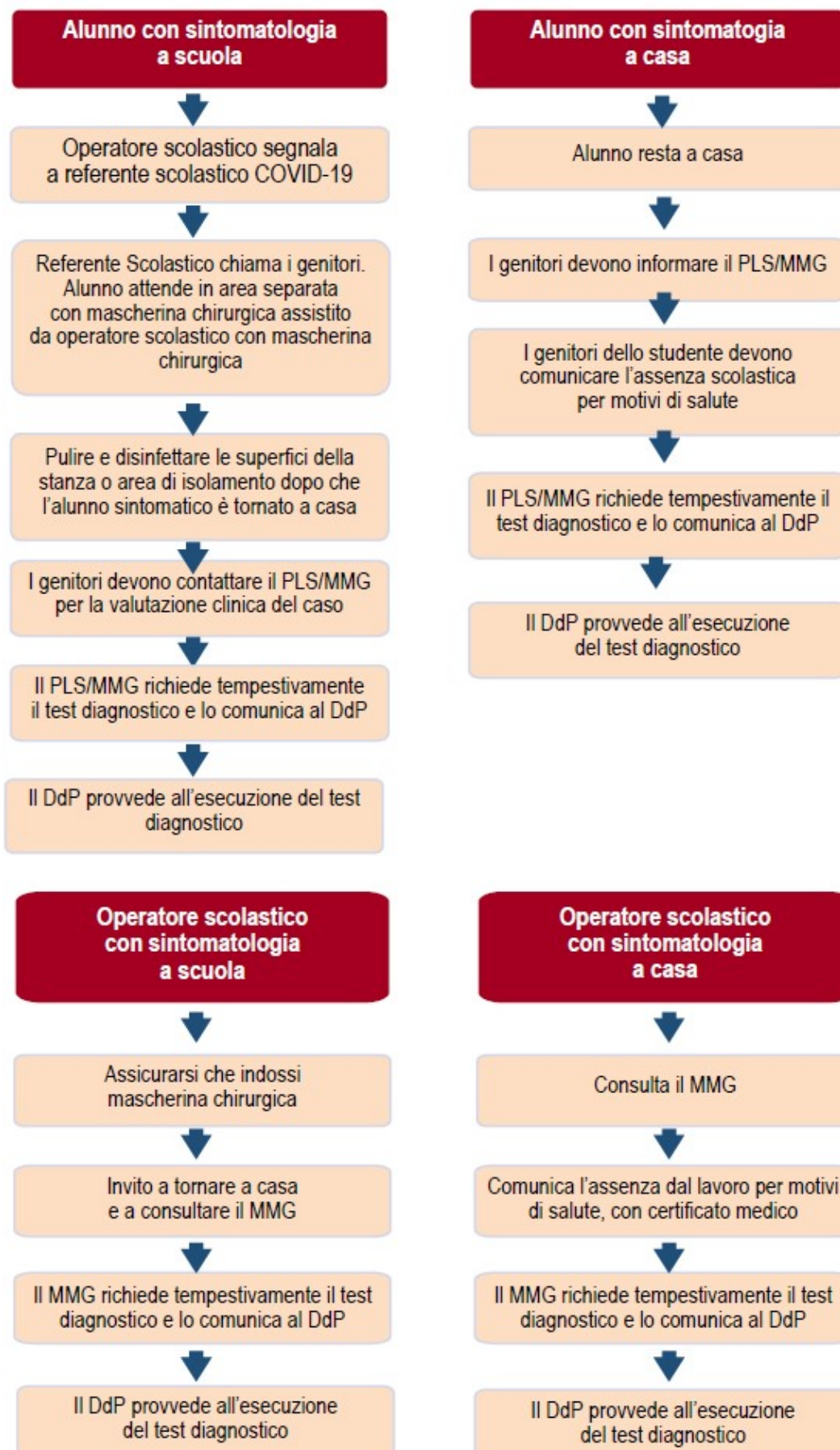



AGGIORNAMENTO DEL PROTOCOLLO DI REGOLAMENTAZIONE

Il presente **Protocollo di Sicurezza, ad integrazione e allegato al Documento di Valutazione dei Rischio Biologico da Sars-CoV-2**, verrà costantemente e immediatamente aggiornato sulla base delle disposizioni delle autorità e delle necessità che si dovessero manifestare durante lo svolgimento delle attività al fine di tutelare la salute del personale e la salubrità dei luoghi di lavoro. Sono da ritenersi parte integrante del presente Protocollo specifiche procedure e istruzioni operative che si dovessero rendere necessarie per l'attuazione di prescrizioni dovute a successive pubblicazioni di leggi e/o ordinanze non ritenute significative per la struttura principale del presente protocollo. Dette procedure ed istruzioni operative sono da intendersi quali misure di prevenzione e protezione da attuare come previsto all'art. 28 comma 1 lettera c) del [D.Lgs. 81/08](#) e come tali saranno sottoposte agli RLS secondo le attribuzioni previste all'art. 50 del [D.Lgs.](#) sopracitato.

Per favorire l'applicazione e la verifica delle misure contenute nel presente protocollo è stato costituito un Comitato con la partecipazione del RLS.

DATA	DS	RSPP	RLS	MC
01.09.2020	Dott.ssa Adriana CIARAVELLA	dott. Nicola BARILE	<i>Sig. IARIA Giuseppe</i> <i>Sig.ra LEPERA Maria Teresa</i> <i>Sig.ra VILLANI Paola</i>	dott. Angelo BOARIO
FIRME				